

39

SET
A

Subject Code

20462-YKIWZ-ZKZ-UPR-ELE-E1

Question Booklet No.

परीक्षा केन्द्राध्यक्ष की मोहर
Seal of Superintendent of Examination Centre

परीक्षार्थी द्वारा बॉल-प्वाइंट पेन से भरा जाए
To Be filled in by Candidate by Ball-Point pen only
घोषणा : मैंने नीचे दिये गये निर्देश अच्छी तरह
पढ़कर समझ लिए हैं। Declaration : I have read
and understood the instructions given below.
अनुक्रमांक / Roll No.

Paste barcode sticker
containing
question booklet no here
यहां प्रश्न पुस्तिका क्रमांक वाला
बारकोड स्टीकर चिपकाएं

वीक्षक के हस्ताक्षर
(Signature of Invigilator) -----
वीक्षक के नाम
(Name of Invigilator) -----

--	--	--	--	--	--	--	--

अभ्यर्थी के हस्ताक्षर

(Signature of Candidate) -----

उत्तर शीट का क्रमांक
Sl. No. of Answer-Sheet

--	--	--	--	--	--

अभ्यर्थी का नाम

(Name of Candidate) -----

प्रश्न पुस्तिका में पृष्ठों की संख्या

पूर्णांक - 150

प्रश्न पुस्तिका में प्रश्नों की संख्या

Number of Pages in this Question Booklet : 64

समय - 2:30 घंटे

Number of Questions in this Question Booklet : 150

अभ्यर्थियों के लिए निर्देश

1. प्रश्न-पुस्तिका मिलते ही मुख पृष्ठ एवं अंतिम पृष्ठ में दिए गए निर्देशों को अच्छी तरह पढ़ लें। प्रश्न पुस्तिका में लगी सील को वीक्षक के कहने से पूर्व न खोलें।
2. ऊपर दिए हुए निर्धारित स्थानों में अपना अनुक्रमांक, उत्तर-पुस्तिका का क्रमांक लिखें तथा अपने हस्ताक्षर करें।
3. ओ.एम.आर. उत्तर-शीट में समस्त प्रविष्टियां दिये गये निर्देशानुसार करें अन्यथा उत्तर-शीट का मूल्यांकन नहीं किया जाएगा।
4. इस प्रश्न पुस्तिका के साथ तीन बारकोड स्टीकर दिये जा रहे हैं। इन बारकोडों को प्रश्न पुस्तिका, ओ.एम.आर. शीट एवं उपस्थिति पत्रक में दिये गये निर्धारित बॉक्स के अंदर सावधानीपूर्वक चिपकायें।
5. सील खोलने के बाद सुनिश्चित कर लें कि प्रश्न-पुस्तिका में कुल पृष्ठ ऊपर लिखे अनुसार दिए हुए हैं तथा उसमें सभी 150 प्रश्नों का मुद्रण सही है। किसी भी प्रकार की त्रुटि होने पर 15 मिनट के अंदर वीक्षक को सूचित कर सही प्रश्न-पुस्तिका प्राप्त करें।
6. प्रत्येक प्रश्न हेतु प्रश्न-पुस्तिका में प्रश्न के नीचे दिए गए चार विकल्पों में से सही/सबसे उपयुक्त केवल एक ही विकल्प का चयन कर उत्तर शीट में सही विकल्प वाले गोले को जो उस प्रश्न के सरल क्रमांक से सम्बंधित हो काले या नीले बॉल-प्वाइंट पेन से भरें।
7. सही उत्तर वाले गोले को अच्छी तरह से भरें, अन्यथा उत्तरों का मूल्यांकन नहीं होगा। इसकी समस्त जिम्मेदारी परीक्षार्थी की होगी।
8. प्रश्न-पुस्तिका में 150 वस्तुनिष्ठ प्रश्न दिए गए हैं। प्रत्येक प्रश्न के लिए 01 अंक निर्धारित है। सभी प्रश्न अनिवार्य हैं।
9. ऋणात्मक मूल्यांकन नहीं किया जावेगा।
10. प्रश्न-पुस्तिका तथा उत्तर-शीट में निर्दिष्ट स्थानों पर प्रविष्टियां भरने के अतिरिक्त कहीं भी कुछ न लिखें। अन्यथा OMR शीट का मूल्यांकन नहीं किया जायेगा।
11. परीक्षा समाप्ति के उपरान्त केवल ओ.एम.आर. उत्तर-शीट एवं प्रश्न पुस्तिका की कव्हर पेज वीक्षक को सौंपनी है। उत्तर-शीट की कार्बन कॉपी तथा प्रश्न-पुस्तिका परीक्षार्थी अपने साथ ले जा सकते हैं।
12. यदि हिन्दी / अंग्रेजी भाषा में कोई संदेह है तो अंग्रेजी भाषा को ही प्रामाणिक माना जायेगा।
13. इस प्रश्न पुस्तिका में समाहित भाग/विषयों की विस्तृत जानकारी अंतिम पृष्ठ पर है :-

INSTRUCTION TO CANDIDATES

1. Immediately after getting the booklet read instructions carefully, mentioned on the front and back page of the question booklet and do not open the seal given on the question booklet, unless asked by the invigilator.
2. Write your Roll No., Answer Sheet No., in the specified places given above and put your signature.
3. Make all entries in the OMR Answer Sheet as per the given instructions otherwise Answer-Sheet will not be evaluated.
4. Along with this question booklet three barcode stickers are provided. Paste them carefully at the space provided at this question booklet, OMR sheet and attendance sheet.
5. After Opening the seal, ensure that the Question booklet contains total no. of pages as mentioned above and printing of all the 150 questions is proper. If any discrepancy is found, inform the invigilator within 15 minutes and get the correct booklet.
6. While answering the question from the question Booklet, for each question choose the correct/most appropriate option out of four options given, as answer and darken the circle provided against that option in the OMR Answer sheet, bearing the same serial number of the question. Darken the circle only with Black or Blue ball point pen.
7. Darken the circle of correct answer properly otherwise answers will not be evaluated. The candidate will be fully responsible for it.
8. There are 150 objective type questions in this question booklet. All questions are compulsory and carry 01 mark each.
9. No negative marking will be done.
10. Do not write anything anywhere in the Question booklet and the Answer-Sheet except making entries in the specified places otherwise OMR sheet will not be evaluated.
11. After completion of the examination, only OMR Answer Sheet and cover page of question booklet is to be handed over to the invigilator. Carbon copy of the Answer-Sheet and Question Booklet may be taken away by the examinee.
12. In case of any ambiguity in Hindi / English version the English version shall be considered authentic.
13. Details about Parts/Subject containing in this Question paper are given on the last page.

SPACE FOR ROUGH WORK / रफ कार्य के लिये जगह

SPACE FOR ROUGH WORK / रफ कार्य के लिये जगह



PART - I

Child Development and Pedagogy

बाल विकास एवं शिक्षा शास्त्र

1. A heuristic is-
 - A. Rule of thumb
 - B. a protocol
 - C. a strategy
 - D. an error
 2. Which of the following type of assessment would be more beneficial for assessing students ability to debate?
 - A. Formative assessment
 - B. Portfolio assessment
 - C. Summative assessment
 - D. Performance assessment
1. ह्युरिस्टिक है-
 - A. अनुभवसिद्ध नियम
 - B. एक प्रोटोकॉल
 - C. एक रणनीति
 - D. एक गलती
 2. छात्रों की बहस करने की क्षमता का आकलन करने के लिए निम्नलिखित में से कौन से प्रकार का आकलन अधिक फायदेमंद होगा?
 - A. रचनात्मक मूल्यांकन
 - B. पोर्टफोलियो मूल्यांकन
 - C. योगात्मक मूल्यांकन
 - D. प्रदर्शन मूल्यांकन

SPACE FOR ROUGH WORK / रफ कार्य के लिये जगह

3. Pay attention to the statement given below and its reason and choose the correct answer from the answer code given-
- Statement : On the basis of Physical Stimulation, it can be found whether a person is lying or telling the truth.
Rationale : Lying is a type of cognitive response.
- A. Statement and rationale both are correct.
B. The statement is correct but the rationale is wrong.
C. The rationale is correct but the statement is wrong.
D. Both statement and rationale are wrong.
4. A teacher in a multicultural classroom would ensure that the assessment considers the following-
- A. Reliability and validity of assessment tool
B. Sociocultural context of students
C. Expectations of school administrations by complying with the minimum level of learning
D. Standardization of the assessment tool

3. नीचे दिये गये कथन एवं उसके तर्क पर ध्यान दे एवं दिये गये उत्तर कूट संकेतों में से सही उत्तर का चयन करें-
- कथन : दैहिक उत्तेजना के आधार पर यह पता लगाया जा सकता है की व्यक्ति झूठ बोल रहा है या सच।
तर्क : झूठ बोलना एक तरह की संज्ञानात्मक अनुक्रिया है।
- A. कथन तथा तर्क दोनों सही है।
B. कथन सही है परन्तु तर्क गलत है।
C. तर्क सही है किन्तु कथन गलत है।
D. कथन तथा तर्क दोनों गलत है।
4. बहुसांस्कृतिक कक्षाकक्ष के मूल्यांकन में एक शिक्षक यह सुनिश्चित करेगा-
- A. मूल्यांकन उपकरण विश्वसनीय एवं वैध है।
B. छात्रों के सामाजिक सांस्कृतिक संदर्भ को ध्यान देना
C. विद्यालय प्रशासकों के अपेक्षाओं के अनुसार न्यूनतम अधिगम स्तर का अनुपालन हो
D. मूल्यांकन उपकरण मानकीकृत हो

SPACE FOR ROUGH WORK / रफ कार्य के लिये जगह

5. What is the correct order of the following items in the process of forgetting?

- (a) Poem
- (b) Nonsense Syllables
- (c) Passage
- (d) Insight Based Learning

Answer on the basis of given codes-

- A. (b), (c), (a), (d)
- B. (b), (a), (c), (d)
- C. (a), (c), (d), (b)
- D. (d), (c), (b), (a)

6. The act of helping out another person is referred to as-

- A. Social aiding
- B. Social assistance
- C. Social behaviour
- D. Prosocial behaviour

7. Which of the following will be included in the category of learning?

- A. Change in behaviour due to Practice alone
- B. Change in behaviour due to both practice and experience
- C. Change in behaviour due to practice, experience and drive
- D. All types of changes mentioned above

5. विस्मरण की प्रक्रिया में निम्नलिखित पदों को सही क्रम में बताये-

- (a) कविता
- (b) निरर्थक पद
- (c) गद्यांश
- (d) सूत्र-आधृत सीखना

दिये गये कूट संकेतों के आधार पर उत्तर दे-

- A. (b), (c), (a), (d)
- B. (b), (a), (c), (d)
- C. (a), (c), (d), (b)
- D. (d), (c), (b), (a)

6. किसी अन्य व्यक्ति की मदत करने के कार्य को कहा जाता है-

- A. सामाजिक सहारा
- B. सामाजिक सहायता
- C. समाज में व्यवहार
- D. समाज-समर्थक व्यवहार

7. निम्नलिखित में से सीखने को किस श्रेणी में सम्मिलित किया जायेगा?

- A. सिर्फ अभ्यास के कारण व्यवहार में होने वाला परिवर्तन
- B. अभ्यास एवं अनुभव दोनों के कारण व्यवहार में होने वाला परिवर्तन
- C. अभ्यास, अनुभव एवं अन्तोर्द (drive) के कारण व्यवहार में होने वाला परिवर्तन
- D. उपर्युक्त में से सभी तरह के परिवर्तन को

SPACE FOR ROUGH WORK / रफ कार्य के लिये जगह

8. Memory can be improved when information to be learnt is-
- Organised
 - Written
 - Spoken
 - Elaborated
9. Psychosocial theorists see sexuality as a result of-
- Environmental factors
 - Hormonal atypicality
 - Sex chromosome atypicality
 - a combination of biological factors
10. If a child has mental age of 5 years and chronological age 4 years then what will be the IQ of child?
- | | |
|--------|--------|
| A. 80 | B. 100 |
| C. 120 | D. 125 |
11. What should be the role of teacher in meeting the individual differences?
- Try to know the abilities, interest and aptitude of the individuals
 - Try to adjust the curriculum as per the need of the individuals
 - Both (A) and (B)
 - None of these
8. स्मृति में सुधार तब हो सकता है जब सीखी जानेवाली जाणकारी-
- व्यवस्थित हो
 - लिखित हो
 - मौखिक हो
 - विस्तार से हो
9. कामुकता को मनोसामाजिक सिद्धान्तकार किसके परिणाम स्वरूप देखता है?
- वातावरणीय कारक
 - हार्मोनल असामान्यता
 - लिंग गुणसूत्र की असामान्यता
 - जैविक कारकों का संयोजन
10. यदि किसी बच्चे की मानसिक आयु 5 वर्ष और कालानुक्रमिक आयु 4 वर्ष है तो बच्चे का IQ क्या होगा?
- | | |
|--------|--------|
| A. 80 | B. 100 |
| C. 120 | D. 125 |
11. व्यक्तिगत भिन्नताओं को पूरा करने में शिक्षक की क्या भूमिका होनी चाहिये?
- व्यक्तियों की योग्यता, रुचि एवं अभिक्षमताओं को जानने का प्रयास करें
 - पाठ्यक्रम को व्यक्तियों की आवश्यकताओं के अनुसार समायोजित करने का प्रयास करें
 - (A) एवं (B) दोनों
 - इनमें से कोई नहीं

SPACE FOR ROUGH WORK / रफ कार्य के लिये जगह

12. The best method to study the growth and development of the child is-

- A. Psychoanalytic method
- B. Comparative method
- C. Developmental method
- D. Statistical method

13. A social cognitive map is-

- A. Useful for understanding complex cliques or group in children
- B. Obtained by asking 'are there people who hang around together a lot at school?'
- C. Obtaining by combining information from different informants
- D. All of the above

14. Vygotsky considered language to be-

- A. Cultural tool
- B. Fun
- C. Unique
- D. Meaningless

12. बच्चे के बुद्धि एवं विकास का अध्ययन करने की सर्वोत्तम विधि है-

- A. मनोविश्लेषणात्मक विधि
- B. तुलनात्मक विधि
- C. विकासात्मक विधि
- D. सांख्यिकीय विधि

13. सामाजिक संज्ञानात्मक मानचित्र क्या है?

- A. बच्चों में जटिल समूहों या समूहों को समझने के लिये उपयोगी
- B. यह पूँछकर प्राप्त किया जायेगा कि 'क्या ऐसे लोग हैं जो विद्यालय में एक साथ बहुत घूमते हैं?'
- C. विभिन्न स्रोतों से मिली जानकारी को मिलाकर प्राप्त किया जायेगा
- D. उपरोक्त सभी

14. वायगोत्स्की ने भाषा को माना है एक-

- A. सांस्कृतिक उपकरण
- B. मजा/मनोरंजन
- C. अद्वितीय
- D. व्यर्थ

SPACE FOR ROUGH WORK / रफ कार्य के लिये जगह

15. Pay attention to the Assertion and its Reason given below and select the correct answer codes given below-
Statement : Aggression arises from frustration.

Reason : All types of frustration give rise to aggression.

Answer code hint-

- A. Both statement and Reason are correct.
- B. The statement is correct but Reason is wrong.
- C. The Reason is correct but the statement is wrong.
- D. Both statement and Reason are wrong.

16. First development of special education was-

- A. In America
- B. In Europe
- C. In India
- D. In China

17. Who suggested the word "Learning Disabled"?

- A. Kirk
- B. Forbase
- C. Kabell
- D. Torrance

18. Whose statement is this "Divergent Thinking is related with Creativity?"

- A. Burt
- B. Stephen
- C. Guilford
- D. Wilkins

15. नीचे दिये गये कथन एवं उसके तर्क पर ध्यान दे एवं दिये गये कुट संकेतों में से सही का चयन करें।

कथन : आक्रामकता कुंठा से उत्पन्न होती है।

कारण : सभी तरह की कुंठा आक्रामकता को जन्म देती है।

उत्तर कूट संकेत-

- A. कथन तथा कारण दोनों सही है।
- B. कथन सही परंतु कारण गलत है।
- C. कारण सही किंतु कथन गलत है।
- D. कथन तथा कारण दोनों गलत है।

16. विशिष्ट शिक्षा का सर्वप्रथम विकास हुआ था-

- A. अमेरिका में
- B. यूरोप में
- C. भारत में
- D. चीन में

17. "अधिगम असमर्थता" शब्द किसने सुझाया?

- A. किर्क
- B. फोरबेस
- C. काबेल
- D. टोरेन्स

18. "अपसारी चिन्तन, सृजनात्मकता से सम्बंधित होता है।" यह कथन है-

- A. बर्ट
- B. स्टेफेन
- C. गिलफोर्ड
- D. विलकिन्स

SPACE FOR ROUGH WORK / रफ कार्य के लिये जगह

19. Identification of Gifted Child is-

- A. Educational Quotient
- B. Intelligence Quotient
- C. Adjustment
- D. Emotion

20. Choose the wrong one-

- A. Inclusive education strengthen the process of integration.
- B. Inclusive education is the analysis of teaching learning process.
- C. Basis of inclusive education is the theory of equality.
- D. Inclusive education is helpful in adjustment with society.

21. Heredity is considered as a ----- social structure.

- A. Secondary
- B. Dynamic
- C. Static
- D. Primary

22. The most appropriate meaning of learning is-

- A. acquisition of skills
- B. inculcation of knowledge
- C. modification of behaviour
- D. personal adjustment

19. प्रतिभाशाली बालक की पहचान है-

- A. शैक्षिक-लब्धि
- B. बुद्धि-लब्धि
- C. समायोजन
- D. संवेग

20. गलत विकल्प चुनिये-

- A. समावेशी शिक्षा, एकीकरण की प्रक्रिया को सुदृढ़ करती है।
- B. समावेशी शिक्षा, शिक्षण अधिगम प्रक्रिया का विश्लेषण है।
- C. समावेशी शिक्षा का आधार, समानता का सिद्धांत है।
- D. समावेशी शिक्षा, समाज से समायोजन में सहायक है।

21. आनुवंशिकता को एक ----- सामाजिक संरचना के रूप में माना जाता है।

- A. माध्यमिक
- B. गतिशील
- C. स्थिर
- D. प्राथमिक

22. सीखना का सबसे उपयुक्त अर्थ है-

- A. कौशलों का अधिग्रहण
- B. ज्ञान का समावेश
- C. व्यवहार में संशोधन
- D. व्यक्तिगत समायोजन

SPACE FOR ROUGH WORK / रफ कार्य के लिये जगह

23. A History teacher arranged a visit of students to local historical monuments, while teaching ancient Indian architecture. This is an example of-

- A. Activity based teaching
- B. Experiential teaching
- C. Blended teaching
- D. Project based teaching

24. Learning is-

- A. a change in behaviour
- B. the result of experience or practice
- C. relatively permanent change in behaviour
- D. all of the above

25. Which one of the following objectives is not required to teach environmental studies?

- A. To develop sensitivity towards the physical and social environment.
- B. To memorise basic scientific concept and principles
- C. To provide opportunities to explore the environment
- D. To develop skills like observation, measurement, prediction and classification

26. The main aim of education is to develop a person's -----

- A. Knowledge B. Body
- C. Personality D. Intelligence

23. एक इतिहास शिक्षक ने प्राचीन भारतीय वास्तुकला पढ़ाते हुये छात्रों के लिये स्थानीय ऐतिहासिक स्मारकों का दौरा आयोजित किया। यह एक उदाहरण है-

- A. गतिविधि आधारित शिक्षण
- B. अनुभवात्मक शिक्षण
- C. मिश्रित शिक्षण
- D. प्रायोजना आधारित शिक्षण

24. सीखना है-

- A. व्यवहार में परिवर्तन
- B. अनुभव का परिणाम
- C. व्यवहार में अपेक्षाकृत स्थायी परिवर्तन
- D. उपरोक्त सभी

25. पर्यावरण अध्ययन पढ़ाने के लिये निम्नलिखित में से कौन सा उद्देश्य आवश्यक नहीं है?

- A. भौतिक एवं सामाजिक परिवेश के प्रति संवेदनशीलता विकसित करना
- B. बुनियादी वैज्ञानिक अवधारणा और सिद्धांतों को याद करने के लिये
- C. पर्यावरण का पता लगाने के अवसर प्रदान करना
- D. अवलोकन, माप, भविष्यवाणी (पूर्व सूचना) और वर्गीकरण जैसे कौशल विकसित करना

26. शिक्षा का मुख्य उद्देश्य होता है व्यक्ति के/की ----- का विकास करना।

- A. ज्ञान B. शरीर
- C. व्यक्तित्व D. बुद्धिमत्ता

SPACE FOR ROUGH WORK / रफ कार्य के लिये जगह

27. Right to Free and Compulsory Education Act is applicable for children of how many years of age?
- A. 6-14 years
B. 7-13 years
C. 5-11 years
D. 6-12 years
28. Which of the following is not a study skill?
- A. Writing formal reports
B. Note taking
C. Using a dictionary
D. Getting information from an encyclopedia
29. Understanding level of teaching includes-----
- (I) Memory (II) Aptitude
(III) Insight (IV) Creativity
- A. (I) & (II)
B. (II) & (III)
C. (I) & (III)
D. (II) & (IV)
30. School based continuous and comprehensive evaluation is useful for students to-
- A. Reduce stress
B. Make evaluation regular
C. Judge their own work
D. All of the above
27. बच्चे के लिये निःशुल्क एवं अनिवार्य शिक्षा का अधिकार अधिनियम कितने वर्ष के बच्चे के लिये लागू हैं?
- A. 6-14 वर्ष
B. 7-13 वर्ष
C. 5-11 वर्ष
D. 6-12 वर्ष
28. निम्नलिखित में से कौन सा अध्ययन कौशल नहीं है?
- A. औपचारिक रिपोर्ट लिखना
B. नोट लेना
C. शब्दकोश का उपयोग करना
D. एक विश्वकोश से जानकारी प्राप्त करना
29. शिक्षण के समझ स्तर में शामिल हैं -----
- (I) स्मृति (II) योग्यता
(III) अंतर्दृष्टी (IV) रचनात्मकता
- A. (I) & (II)
B. (II) & (III)
C. (I) & (III)
D. (II) & (IV)
30. विद्यालय आधारित सतत् एवं व्यापक मूल्यांकन विद्यार्थियों के लिये उपयोगी है-
- A. तनाव को कम करें
B. मूल्यांकन नियमित करें
C. अपने कार्य का मूल्यांकन स्वयं करें
D. उपरोक्त में से सभी

SPACE FOR ROUGH WORK / रफ कार्य के लिये जगह

PART - II

Hindi

31. 'अनूदित' का संधि विच्छेद क्या होगा?

- A. अनु + उदित
- B. अनू + दित
- C. अनू + उदित
- D. अन + उदित

32. निम्नलिखित में संवृत स्वर-युग्म हैं-

- A. उ, ऊ
- B. ओ, औ
- C. ए, ऐ
- D. अ, आ

33. किस विकल्प के सभी शब्द स्वर संधि के हैं?

- A. तदर्थ, उत्थान, उल्लास
- B. विषम, महात्मा, इत्यादि
- C. निष्ठुर, अधोगति, नीरोग
- D. स्वल्प, विद्यार्थी, नाविक

हिन्दी

34. लिंग के संबंध में उपयुक्त विकल्प का चयन कीजिए-

- (I) यह संज्ञा का वह रूप है जिससे किसी वस्तु अथवा पदार्थ की पुरुष या स्त्री जाति का बोध होता है।
- (II) पुरुष जाति की बोध वाली संज्ञा-पुल्लिंग तथा स्त्री जाति की बोध वाली संज्ञा स्त्रीलिंग कहलाती है।
- (III) जड़ जाति हेतु संस्कृत व्याकरण में वाचक शब्द नपुंसक लिंग है।
- (IV) अंग्रेजी, मराठी, संस्कृत की ही तरह हिन्दी में भी तीन लिंग माने गए हैं।

- A. केवल (I) एवं (IV) कथन सही हैं।
- B. (I), (II), (III) एवं (IV) चारों कथन सही हैं।
- C. केवल (I), (II) एवं (III) कथन सही हैं।
- D. केवल (IV) कथन सही है।

35. व्यंजनों को उच्चारण के विभिन्न अवयवों से सुमेलित कीजिए-

- | | | |
|---------------|-------|---|
| (a) कंड्य | (I) | व |
| (b) तालव्य | (II) | न |
| (c) दन्त्य | (III) | ग |
| (d) दंतोष्ठ्य | (IV) | छ |

- A. a-I, b-II, c-IV, d-III
- B. a-III, b-IV, c-II, d-I
- C. a-II, b-IV, c-I, d-III
- D. a-IV, b-III, c-II, d-I

SPACE FOR ROUGH WORK / रफ कार्य के लिये जगह

36. निम्न में से कौन सा शब्द घोड़ा का पर्यायवाची नहीं है?
- A. हय
B. शार्दूल
C. तुरंग
D. बाजि
37. निम्नलिखित में विलोम की दृष्टि से शुद्ध युग्म है-
- A. संयुक्त - संधियुक्त
B. अज्ञ - अनभिज्ञ
C. अल्पज्ञ - बहुज्ञ
D. समस्त - अभ्यस्त
38. 'मिट्टी' का तत्सम शब्द है-
- A. मट्टिका B. म्रिट्टिका
C. मृत्तिका D. मृट्टी
39. तत्पुरुष समास से निर्मित शब्दों वाले समूह का उचित विकल्प कौन सा है?
- A. नेकनाम, शोकाकुल, पापमुक्त
B. सन्मार्ग, राजभवन, रसोईघर
C. यथाशक्ति, पथभ्रष्ट, देवालय
D. मुँहतोड़, लोकोत्तर, गंगाजल
40. 'युध्द की इच्छा रखने वाला' के लिए एक शब्द है-
- A. युयुत्सु
B. युध्दरत
C. योध्दा
D. युध्दवीर
41. हिन्दी में आगत विदेशी शब्दों को उनके मूल भाषा से सुमेलित कीजिए-
- | | |
|------------|----------------|
| (a) पपीता | (I) जापानी |
| (b) रिक्शा | (II) फारसी |
| (c) चाकू | (III) तुर्की |
| (d) अंगूर | (IV) पुर्तगाली |
- A. a-IV, b-III, c-II, d-I
B. a-I, b-IV, c-III, d-II
C. a-II, b-III, c-IV, d-I
D. a-IV, b-I, c-III, d-II
42. 'कुशाग्र विद्यार्थी से प्रश्न पूछो।' वाक्य में विशेषण बताइए-
- A. विद्यार्थी B. प्रश्न
C. कुशाग्र D. पूछो
43. 'गरिमा महिमा से अच्छा गाती है' वाक्य में कौन सा कारक है?
- A. संबंध कारक
B. संप्रदान कारक
C. करण कारक
D. अपादान कारक

SPACE FOR ROUGH WORK / रफ कार्य के लिये जगह

44. संज्ञा के संबंध में सही कथन/कथनों वाले विकल्प का चयन कीजिए-

- (I) जब कभी भाववाचक संज्ञा शब्द बहुवचन में प्रयुक्त होते हैं, तब वे जातिवाचक संज्ञा बन जाते हैं।
(II) हिन्दी में लिंग व्याकरणिक पहचान है।
(III) यदि एक ही वाक्य में कई संज्ञाएं हों और उनके लिंग भिन्न-भिन्न हों तो क्रिया का रूप प्रथम संज्ञा के लिंग के अनुसार होगा।
(IV) लिंग, वचन और कारक के आधार पर संज्ञा शब्दों के रूपांतरण होते हैं।

- A. केवल (I), (II) एवं (III)
B. केवल (III) एवं (IV)
C. केवल (I), (III) एवं (IV)
D. केवल (I), (II) एवं (IV)

45. वक्ता, श्रोता अथवा किसी अन्य व्यक्ति के लिए प्रयुक्त होने वाला सर्वनाम शब्द किस भेद के रूप में जाना जाता है?

- A. संबंधवाचक सर्वनाम
B. पुरुषवाचक सर्वनाम
C. निजवाचक सर्वनाम
D. निश्चयवाचक सर्वनाम

46. 'रवि एक अध्ययनशील विद्यार्थी है।' वाक्य में विशेष्य है-

- A. रवि
B. अध्ययनशील
C. विद्यार्थी
D. एक

47. निम्नलिखित में अशुद्ध वाक्य है-

- A. गौतम ऋषि की पत्नी का नाम अहल्या था।
B. इस कार्य में बहुत विलम्ब हो गया।
C. रसगुल्ला बहुत स्वादिष्ट है।
D. अतिथि के लिए एक गुलाब की माला की व्यवस्था होनी चाहिए।

48. 'यदि तुम वर्षभर पढ़ाई करोगे तो तुम्हें परीक्षा में सफलता मिलेगी।' वाक्य का प्रकार है-

- A. विधानवाचक
B. विधिवाचक
C. संकेतवाचक
D. विस्मयवाचक

49. द्वंद्व तथा तत्पुरुष समास में प्रायः किस विराम चिन्ह का प्रयोग मिलता है?

- A. निर्देशक
B. लाघव
C. हंसपद
D. योजक

SPACE FOR ROUGH WORK / रफ कार्य के लिये जगह

50. निम्नलिखित में से किस विराम चिन्ह का नाम और उसका चिन्ह सुमेलित नहीं है-

- A. अर्ध विराम = (;)
- B. निर्देशक चिन्ह = (-)
- C. हंसपद या त्रुटिपूरक चिन्ह = (.....)
- D. अल्प विराम चिन्ह = (,)

51. 'विदेशी भाषा का विद्यार्थी होना बुरा नहीं, पर अपनी भाषा सर्वोपरि है'

- महात्मा गांधी

उपरोक्त कथन के आलोक में कौन सी बात असत्य है?

- A. प्रत्येक भाषा यदि किसी अन्य के लिए केवल भाषा है तो उस भाषा भाषी के लिए मातृभाषा या अपनी भाषा है।
- B. कोई भी भाषा बुरी नहीं होती, क्योंकि सबकी अपनी-अपनी विशिष्टताएँ हैं।
- C. विद्यार्थी को विदेशी भाषा नहीं पढ़नी चाहिए।
- D. विदेशी भाषा भी अपनी भाषा के माध्यम से ही सीखी जाती है।

52. 'का बरखा जब कृषि सुखाने' लोकोक्ति का सही अर्थ है-

- A. वर्षा ऋतु से कृषि को लाभ होता है।
- B. कम वर्षा से कृषि पर सूखे का संकट आ जाता है।
- C. काम बिगाड़ने के लिए वर्षा आती है।
- D. काम बिगाड़ने पर सहायता व्यर्थ होती है।

53. किस लोकोक्ति का भावार्थ सुमेलित नहीं है?

- A. 'न रहेगा बाँस न बजेगी बाँसुरी' - समस्या को जड़ से मिटाना।
- B. 'होनहार बिरवान के होत चीकने पात' स्वस्थ पौधे के पत्ते चीकने होते हैं।
- C. 'नेकी कर दरिया में डाल' - भलाई करके भूल जाना चाहिए।
- D. 'हथेली पर सरसों नहीं उगती' - समय आने पर काम होता है; जल्दबाजी से नहीं।

54. 'खेत रहना' मुहावरे का सही अर्थ क्या होगा?

- A. युद्ध में मारा जाना
- B. खेत में रात्रि विश्राम करना
- C. खेत रेहन रखना
- D. भूमिगत होना

55. झुण्ड के झुण्ड विद्यानुरागी लम्बी यात्राएँ करके भारत क्यों आया करते थे?

- A. व्यापार करने के लिए
- B. भारतीय मंदिरों की प्रसिद्धि के कारण
- C. भारतीय पर्यटन/तीर्थ स्थलों की प्रसिद्धि के कारण
- D. भारतीय पुस्तकालयों की प्रसिद्धि के कारण

SPACE FOR ROUGH WORK / रफ कार्य के लिये जगह

56. निम्नलिखित गद्यांश के आधार पर पूछे गए प्रश्नों के सही जवाब वाले विकल्पों का चयन कीजिए-
 “साहित्योन्नति के साधनों में पुस्तकालयों का स्थान अत्यंत महत्त्वपूर्ण है। इनके द्वारा साहित्य के जीवन की रक्षा, पुष्टि और अभिवृद्धि होती है। पुस्तकालय सभ्यता के इतिहास का जीता – जागता गवाह है। इसी के बल पर वर्तमान भारत को अपने अतीत के गौरव पर गर्व है। पुस्तकालय भारत के लिए कोई नई वस्तु नहीं है। पहले देवालय, विद्यालय और नृपालय इन संग्रहों के प्रमुख स्थान होते थे। इनके अतिरिक्त विद्वज्जनों के अपने निजी पुस्तकालय भी होते थे। मुद्रणकला के आविष्कार से पूर्व पुस्तकों का संग्रह करना आजकल की तरह सरल बात न थी। भारत के पुस्तकालय संसार भर में अपना साती नहीं रखते थे। प्राचीन काल से लेकर मुगल सम्राटों के समय तक यही स्थिति रही। चीन, फारस प्रकृति सुदूर स्थित देशों से झुण्ड के झुण्ड विद्यानुरागी लम्बी मात्राएँ करके भारत आया करते थे।”

प्रश्न : गद्यांश का उपयुक्त शीर्षक है-

- A. मुद्रणकला और पुस्तकालय
 B. पुस्तकालय और भारत
 C. भारत का गौरव D. साहित्योन्नति

57. पहले पुस्तकालय किन-किन स्थानों पर हुआ करते थे?

- A. विद्यालय, देवालय एवं राजमहल
 B. विद्यालय, महाविद्यालय एवं विश्वविद्यालय
 C. तक्षशिला एवं नालंदा
 D. सार्वजनिक पुस्तकालय

58. सही मायने में पढ़ने का तात्पर्य है-

- A. लिखे हुए से अर्थ गढ़ना
 B. वर्णों को जोड़कर उच्चारण करना
 C. वाक्यों को पहचान पाना
 D. ध्वनि और प्रतीकों को जोड़ना

59. भाषा शिक्षण में प्रयुक्त शब्दावलियों को उनके अर्थों के साथ सुमेलित करें।

- (I) स्क्रिबिलिंग
 (II) ध्वनि जागरूकता
 (III) डिकोडिंग
 (IV) प्रिंट चेतना
 (a) शब्दों को चित्रों के रूप में पढ़ना, पठन अभिनय
 (b) ध्वनि तथा प्रतीकों के बीच सह संबंध
 (c) लिखकर कुछ व्यक्त करने के लिए घसीटा लेखन
 (d) ध्वनियों को छोटी इकाइयों के रूप में पहचानना

- A. I-b, II-c, III-d, IV-a
 B. I-c, II-d, III-a, IV-b
 C. I-c, II-d, III-b, IV-a
 D. I-a, II-c, III-d, IV-b

SPACE FOR ROUGH WORK / रफ कार्य के लिये जगह

60. नीचे दिए गए कथनों में से असत्य कथनों को लिखिए।
- (I) 0 से 8 वर्ष की उम्र के बच्चे भाषा बहुत धीमी गति से सीखते हैं।
 - (II) छोटे बच्चे जटिल अवधारणाओं को अच्छे तरीके से अपनी घर की भाषा में सीखते हैं।
 - (III) छोटे बच्चों के साथ पठन एवं लेखन की शुरुआत स्कूल की मानक भाषा में होनी चाहिए।
 - (IV) शुरुआती स्तर पर सीखने-सिखाने में खेल बहुत उपयोगी होते हैं।
- A. कथन (I) व (II) B. कथन (I) व (III)
C. केवल कथन (I) D. केवल कथन (IV)

SPACE FOR ROUGH WORK / रफ कार्य के लिये जगह

PART - III

English

Read the following passage carefully and answer the questions which are based on what is stated or implied in the passage.

Since the world has become industrialised, there has been an increase in the number of animal species that have either become extinct or have neared extinction. Bengal tigers, for instance, which once roamed the jungle in vast numbers, now are very few and by the year 2025 their population will be down zero. What is alarming about the case of Bengal tiger is that this extinction will have been caused almost entirely by poachers who according to some sources, are not interested in material gain but in personal gratification. This is an example of the callousness that is part of what is causing the problem of extinction. Animals like the Bengal tiger, as well as other endangered species are a valuable part of world's ecosystem. International laws protecting these animals must be enacted to ensure their survival and the survival of our planet. Countries around the world have begun to deal with the problem in various ways. Some countries, in order to circumvent the problem, have allocated large amount of land to animal reserves.

अंग्रेजी

They then charge admission to help defray the costs of maintaining the parks and they often must also depend on world organisations for support. With the money received, they can invest in equipment and patrols to protect the animals. Another solution—that is an attempt to stem the tide of animal extinction is an international boycott of products made from endangered species. This seems fairly effective, but it will not, by itself, prevent animals from being hunted and killed.

61. What is the author's main concern in this passage?
 - A. Problems of industrialisation
 - B. The Bengal tiger
 - C. Endangered species
 - D. Callousness of man
62. Certain species are becoming extinct because of-
 - A. Industrialisation
 - B. Poaching
 - C. Love of products made from them
 - D. All of the above
63. Which of the following best describes the author's attitude?
 - A. Concerned
 - B. Vindictive
 - C. Surprised
 - D. Generous

SPACE FOR ROUGH WORK / रफ कार्य के लिये जगह

64. According to the passage, Poachers kill for-
- A. Material gain
 - B. Personal satisfaction
 - C. Both
 - D. None of these

65. What should be enacted to ensure survival of endangered species?
- A. Boycott of products made from endangered species
 - B. International laws
 - C. Investment in equipments and patrols to protect the animals
 - D. None of the above

66. The word 'gratification' in the passage is-
- A. a noun
 - B. a verb
 - C. an adjective
 - D. none of the above

67. Which of the following word is closest in the meaning to the word 'circumvent' in the given passage.
- A. find a way around
 - B. to go
 - C. avoid
 - D. to follow

68. "Countries around the world have begun to deal with the problem in various ways."
The above sentence is in-
- A. Present indefinite tense
 - B. Future indefinite tense
 - C. Present perfect tense
 - D. Future continuous tense

69. The word 'defray' in the passage means-
- A. provide
 - B. cover
 - C. subsidized
 - D. (A) & (B)

70. The Phrase 'stem the tide means'-
- A. same
 - B. stop
 - C. touch
 - D. spare

Read the following Unseen Poem carefully and answer the questions which are based on what is stated or implied in the Unseen Poem.

Come in! - the Mayor cried, looking bigger:

And in did come the strangest figure!
His queer long coat from heel to head
Was half of yellow and half of red;
And he himself was tall and thin,
With sharp blue eyes, each like a pin,

SPACE FOR ROUGH WORK / रफ कार्य के लिये जगह

And light loose hair, yet swarthy skin,
No tuft on cheek nor beard on chin,
But lips where smiles went out and in-
There was no guessing his kith and kin!

And nobody could enough admire
The tall man and his quaint attire:
Quoth one: It's as my great-grandsire,
Starting up at the Trump of Doom's
tone,

Had walked this way from his painted
tombstone!

He advanced to the council-table:
And, Please your honours, said he, I'm
able,

By means of a secret charm, to draw
All creatures living beneath the sun,
That creep, or swim, or fly, or run,
After me so as you never saw!

And I chiefly use my charm
On creatures that do people harm,
The mole, and toad, and newt, and
viper;

And people call me the Pied Piper.
(And here they noticed round his neck
A scarf of red and yellow stripe,
To match with his coat of the self-
same cheque;

And at the scarf's end hung a pipe;
And his fingers, they noticed, were
ever straying

As if impatient to be playing
Upon this pipe, as low it dangled
Over his vesture so old-fangled.)

Yet, said he, poor piper as I am,
In Tartary I freed the Cham,
Last June, from his huge swarms of
gnats;

I eased in Asia the Nizam

Of a monstrous brood of vampyre-
bats:

And, as for what your brain bewilders,
If I can rid your town of rats
Will you give me a thousand guilders?
One? fifty thousand! - was the
exclamation
Of the astonished Mayor and
Corporation.

71. The Pied Piper demanded-
- A. One fifty thousand guilders
 - B. Fifty thousand guilders
 - C. One thousand guilders
 - D. Fifty one thousand guilders
72. Find from the following the most suitable expression similar to "quaint attire."
- A. Odd demeanour
 - B. Whimsical nature
 - C. Strange dress
 - D. Elegant figure
73. Which of the following describes the complexion of a person?
- A. Blue
 - B. Swarthy
 - C. Loose
 - D. Impertinent
74. 'Bewilders' means-
- A. confused
 - B. perplexed
 - C. enlightened
 - D. (A) & (B)

SPACE FOR ROUGH WORK / रफ कार्य के लिये जगह

75. The word 'Vesture' in the given poem means-
- neck
 - apparel
 - face
 - none of the above
76. Receptive skills in language are-
- listening and writing
 - speaking and reading
 - reading and listening
 - writing and speaking
77. Which of these is a language function?
- Giving directions
 - Making a request
 - Greeting each other
 - Using grammar accurately
- (a) and (b)
 - (a), (b) and (c)
 - (a), (b) and (d)
 - (a) and (d)
78. Read the conversation.
- A : How about going to the fair?
 B : I went.
 A : When?
 B : Tomorrow
 Here 'I went' is an error related to-
- spelling
 - word choice
 - tense
 - pronoun
79. Reading comprehension can be done even if the reader-
- can identify the words if the text is read out to her / him.
 - only repeats aloud after the teacher.
 - does not know the meaning of all the words in the text.
 - does not understand the meaning, but know the pronunciation of all the words in the text
80. For acquiring one's mother tongue, one first-
- just listens
 - learns grammar
 - learns writing
 - speaks the language
81. To cater to individual difference a language teacher should use-
- textbook
 - audio-lingual materials
 - videos
 - any one of the above
- (a)
 - (a), (b) and (c)
 - (d)
 - (b) and (c)

SPACE FOR ROUGH WORK / रफ कार्य के लिये जगह

82. Productive skills in language are-
- A. listening and writing
 - B. speaking and reading
 - C. reading and listening
 - D. writing and speaking
83. For effective oral communication-
- A. one should do grammar drill regularly
 - B. it is appropriate to be consistently inaccurate
 - C. only grammatically accurate sentences are acceptable
 - D. appropriateness is more important than grammatical accuracy
84. Dyslexia is a ----- disorder.
- (a) language
 - (b) hearing
 - (c) kinesthetic
 - (d) vision
- A. (a) only
 - B. (a) and (b)
 - C. (b) and (d)
 - D. (d) only
85. Which is the most formal request?
- A. Can I come in?
 - B. May I come in?
 - C. Might I come in?
 - D. Could I come in?
86. For Assertion (A) and Reason (R) Choose the correct alternative.
Assertion (A) : For remedial teaching it is important to diagnose students' needs.
Reason (R) : A diagnostic test shows the precise needs of the learners.
- A. Both Assertion (A) and Reason (R) are true and Reason (R) is necessary for Assertion (A).
 - B. Both Assertion (A) and Reason (R) are true but Reason (R) is NOT the correct explanation of Assertion (A).
 - C. Assertion (A) is true but Reason (R) is false.
 - D. Assertion (A) is false but Reason (R) is true.
87. Read the test item given below-
Arrange the following steps to make lemonade-
- (a) Add lemon juice, sugar and water
 - (b) Serve in a tumbler.
 - (c) Stir it
- The test item tests-
- A. predicting
 - B. grammar
 - C. word-choice
 - D. sequencing

SPACE FOR ROUGH WORK / रफ कार्य के लिये जगह

88. A test item for speaking can be-
- A. oral and written
 - B. oral only
 - C. written only
 - D. silent, through actions
89. While teaching writing letters, teachers should-
- A. begin with free writing
 - B. begin with writing poems
 - C. always write letters on the blackboard for students to copy
 - D. begin with analysing good models
90. The subskills of listening include-
- (a) understanding facts
 - (b) drawing inference
 - (c) predicting
 - (d) understanding the main idea
- A. (a) only
 - B. (a), (b), (c), (d)
 - C. (a) and (d) only
 - D. (b) and (c) only

SPACE FOR ROUGH WORK / रफ कार्य के लिये जगह

PART – IV (A)

Candidates who have opted for **Mathematics and Science** at the time of application, **should solve** this section and candidates who have opted for **Social Science** at the time of application, **should not solve** this section.

जिन उम्मीदवारों ने आवेदन के समय **गणित और विज्ञान** का विकल्प चुना था, वे इस भाग को **हल करें** और जिन उम्मीदवारों ने आवेदन के समय **सामाजिक अध्ययन** का विकल्प चुना था, वे इस भाग को **हल नहीं करें**।

Mathematics and Science

गणित और विज्ञान

91. Who named 'Banking Model' to a particular way of learning?
- A. Bruner
B. Piaget
C. Paulo Freire
D. Vygotsky
92. What is expected in a constructive classroom?
- (a) children peacefully follow the teacher.
(b) actively participate in the activities.
(c) discuss openly.
(d) practice solved questions.
- A. (a) and (b) only
B. (b) and (c) only
C. (a), (b) and (d) only
D. (a), (c) and (d) only

91. सीखने के एक विशेष तरीके को किसने 'बैंकिंग मॉडल' का नाम दिया?
- A. ब्रुनर
B. पियाजे
C. पाओलो फ्रेर
D. वायगोत्सकी
92. एक रचनावादी कक्षा में क्या अपेक्षित है?
- (a) बच्चे शांतिपूर्वक शिक्षक का अनुसरण करें।
(b) क्रियाकलापों में सक्रिय भागीदारी करें।
(c) खुलकर विचार विमर्श करें।
(d) हल किए प्रश्नों का अभ्यास करें।
- A. केवल (a) और (b)
B. केवल (b) और (c)
C. केवल (a), (b) और (d)
D. केवल (a), (c) और (d)

SPACE FOR ROUGH WORK / रफ कार्य के लिये जगह

93. What should be included in the 'Learning Model' regarding a child's learning of mathematics?

- (a) understanding 'what learning is?'
- (b) understanding 'how children learn?'
- (c) using algorithms
- (d) nature of subject matter

- A. (a) and (c) only
- B. (b) and (d) only
- C. (a), (c) and (d) only
- D. (a), (b) and (d) only

94. The logic we use to prove the 'Pythagorean Theorem' is-

- A. inductive logic
- B. deductive logic
- C. empirical logic
- D. creative logic

95. If Q, W, N and Z represent the sets of rational numbers, whole numbers, natural numbers and integers respectively then what would be the appropriate sequence to learn the number system?

- A. $N \rightarrow W \rightarrow Z \rightarrow Q$
- B. $W \rightarrow N \rightarrow Z \rightarrow Q$
- C. $N \rightarrow Z \rightarrow Q \rightarrow W$
- D. $Z \rightarrow Q \rightarrow N \rightarrow W$

93. एक बच्चे के गणित सीखने के सन्दर्भ में सीखने के मॉडल में कौन-कौन सी बातें सम्मिलित होनी चाहिए?

- (a) 'सीखना क्या है?' की समझ
- (b) 'बच्चे कैसे सीखते हैं?' की समझ
- (c) 'एल्गोरिद्म' का उपयोग
- (d) विषय वस्तु की प्रकृति

- A. केवल (a) और (c)
- B. केवल (b) और (d)
- C. केवल (a), (c) और (d)
- D. केवल (a), (b) और (d)

94. पाइथागोरस प्रमेय को सिद्ध करने के लिए हम जिस तर्क का उपयोग करते हैं, वह है-

- A. आगमनिक तर्क
- B. निगमनिक तर्क
- C. आनुभाविक तर्क
- D. रचनात्मक तर्क

95. यदि Q, W, N और Z क्रमशः परिमेय संख्याओं, पूर्ण संख्याओं, प्राकृतिक संख्याओं और पूर्णाकों के समुच्चय को प्रदर्शित करते हों तो संख्या पद्धति को सीखने के लिए उचित क्रम क्या होगा?

- A. $N \rightarrow W \rightarrow Z \rightarrow Q$
- B. $W \rightarrow N \rightarrow Z \rightarrow Q$
- C. $N \rightarrow Z \rightarrow Q \rightarrow W$
- D. $Z \rightarrow Q \rightarrow N \rightarrow W$

SPACE FOR ROUGH WORK / रफ कार्य के लिये जगह

96. $\frac{2+7x+7x^2+2x^3}{1+2x} =$

- A. $2x^2+3x+1$ B. $3x^2+2x+2$
C. x^2+3x+2 D. x^2+2x+3

97. If $\frac{9^n \times 3^2 \times 3^n - (27)^n}{3^{3m} \times 2^3} = \frac{1}{27}$,

then the value of $(m-n)$ is -

- A. 1 B. -1
C. $\sqrt{3}$ D. $\sqrt{2/3}$

98. The value of $2^2+4^2+6^2+\dots+20^2$ is-

- A. 1405 B. 1504
C. 1450 D. 1540

99. If $2x+3y=8$ and $xy=2$, then the value of $8x^3+27y^3$ is-

- A. 242 B. 422
C. 224 D. 244

100. The sum of first n terms of the series $\frac{1}{2} + \frac{3}{4} + \frac{7}{8} + \frac{15}{16} + \dots$ is-

- A. $2^n - 1$ B. $1 - 2^{-n}$
C. $2^{-n} - n + 1$ D. $2^{-n} + n - 1$

101. The ratio of ages of Ramesh and Suresh is $4:5$. After 12 years, this ratio will become $5:6$, then the present age of Suresh is-

- A. 24 years B. 36 years
C. 48 years D. 60 years

96. $\frac{2+7x+7x^2+2x^3}{1+2x} =$

- A. $2x^2+3x+1$ B. $3x^2+2x+2$
C. x^2+3x+2 D. x^2+2x+3

97. यदि $\frac{9^n \times 3^2 \times 3^n - (27)^n}{3^{3m} \times 2^3} = \frac{1}{27}$,

तब $(m-n)$ का मान है-

- A. 1 B. -1
C. $\sqrt{3}$ D. $\sqrt{2/3}$

98. $2^2+4^2+6^2+\dots+20^2$ का मान है-

- A. 1405 B. 1504
C. 1450 D. 1540

99. यदि $2x+3y=8$ और $xy=2$, तब $8x^3+27y^3$ का मान है-

- A. 242 B. 422
C. 224 D. 244

100. श्रेणी $\frac{1}{2} + \frac{3}{4} + \frac{7}{8} + \frac{15}{16} + \dots$ के प्रथम n पदों का योग है-

- A. $2^n - 1$ B. $1 - 2^{-n}$
C. $2^{-n} - n + 1$ D. $2^{-n} + n - 1$

101. रमेश एवं सुरेश की आयु का अनुपात $4:5$ है। 12 वर्ष पश्चात, यह अनुपात $5:6$ हो जाएगा, तो सुरेश की वर्तमान उम्र है-

- A. 24 वर्ष B. 36 वर्ष
C. 48 वर्ष D. 60 वर्ष

SPACE FOR ROUGH WORK / रफ कार्य के लिये जगह

102. If two numbers are 20% and 50% of a number, what % is the first number of the second number?

- A. 30% B. 35%
C. 40% D. 45%

103. A train 600 meters long is running with a speed of 72 km/hr. In what time will it pass a tunnel 300 metre long?

- A. 45 seconds B. 50 seconds
C. 48 seconds D. 42 seconds

104. If $x:y::y:z$ then $x:z =$

- A. $z^2:x^2$ B. $x^2:1$
C. $x^2:y^2$ D. $y^2:x^2$

105. If purchasing price of 60 books is same as selling price of 40 books, then the gain % will be-

- A. 40% B. 50%
C. 45% D. 55%

106. The area of the circle in which a square of area 144 cm^2 is inscribed, is-

- A. 62π
B. 72π
C. 81π
D. 98π

102. यदि दो संख्यायें, एक संख्या की क्रमशः 20% एवं 50% हैं, तब पहली संख्या, दूसरी संख्या की कितना % है?

- A. 30% B. 35%
C. 40% D. 45%

103. एक ट्रेन जिसकी लम्बाई 600 मीटर है, 72 कि.मी./घंटा की रफ्तार से चल रही है। 300 मीटर लंबी सुरंग को पार करने में उसे कितना समय लगेगा?

- A. 45 सेकेण्ड B. 50 सेकेण्ड
C. 48 सेकेण्ड D. 42 सेकेण्ड

104. यदि $x:y::y:z$ तब $x:z =$

- A. $z^2:x^2$ B. $x^2:1$
C. $x^2:y^2$ D. $y^2:x^2$

105. यदि 60 पुस्तकों का क्रय मूल्य 40 पुस्तकों के विक्रय मूल्य के समान है, तब लाभ % होगा-

- A. 40% B. 50%
C. 45% D. 55%

106. वृत्त का क्षेत्रफल, जिसमें उत्कीर्ण वर्ग का क्षेत्रफल 144 सेमी^2 है, होगा-

- A. 62π
B. 72π
C. 81π
D. 98π

SPACE FOR ROUGH WORK / रफ कार्य के लिये जगह

107. The perimeter of a rhombus is 160 cm. If one of the diagonals is 60 cm, then the area of the rhombus is-

- A. $300\sqrt{3}$ cm² B. $300\sqrt{5}$ cm²
C. $300\sqrt{6}$ cm² D. $300\sqrt{7}$ cm²

108. The lengths of the sides of a triangle are 5 cm, 12 cm and 13 cm respectively. What is the length of the perpendicular from opposite vertex to the side 13 cm long?

- A. $\frac{60}{13}$ cm B. $\frac{63}{13}$ cm
C. $\frac{53}{13}$ cm D. $\frac{50}{13}$ cm

109. If the angle of a triangle are in the ratio 2:3:4. Then the measurement of largest angle will be-

- A. 60° B. 80°
C. 90° D. 110°

110. The area of four walls of a room is 216m². The length is twice the breadth and height of the room is 4 m. Then the floor area is-

- A. 144m²
B. 152m²
C. 162m²
D. 172m²

107. एक समचतुर्भुज की परिमाप 160 सेमी है। यदि उसके एक विकर्ण की लम्बाई 60 सेमी है, तब समचतुर्भुज का क्षेत्रफल है-

- A. $300\sqrt{3}$ सेमी² B. $300\sqrt{5}$ सेमी²
C. $300\sqrt{6}$ सेमी² D. $300\sqrt{7}$ सेमी²

108. एक त्रिभुज की भुजाओं की लम्बाईयाँ क्रमशः 5 सेमी, 12 सेमी एवं 13 सेमी है। विपरीत शीर्ष से 13 सेमी लंबी भुजा पर डाले गये लंब की लम्बाई क्या होगी?

- A. $\frac{60}{13}$ सेमी B. $\frac{63}{13}$ सेमी
C. $\frac{53}{13}$ सेमी D. $\frac{50}{13}$ सेमी

109. यदि एक त्रिभुज के कोणों का अनुपात 2:3:4 है तब सबसे बड़े कोण का माप होगा-

- A. 60° B. 80°
C. 90° D. 110°

110. एक कमरे की चार दीवारों का क्षेत्रफल 216 मी² है। कमरे की लम्बाई, चौड़ाई की दो गुना है तथा ऊँचाई 4 मी. है। तब फर्श का क्षेत्रफल है-

- A. 144 मी²
B. 152 मी²
C. 162 मी²
D. 172 मी²

SPACE FOR ROUGH WORK / रफ कार्य के लिये जगह

111. If the total surface area of a cube is 1176 cm^2 , then its volume is-

- A. 2197 cm^3 B. $1176\sqrt{3} \text{ cm}^3$
C. 2744 cm^3 D. 2474 cm^3

112. The diagonals of a rectangle is twice of one of the sides. The ratio of the sides of the rectangle is-

- A. $2:\sqrt{3}$ B. $\sqrt{2}:\sqrt{3}$
C. $1:\sqrt{3}$ D. $1:2\sqrt{3}$

113. ABCD is a quadrilateral in which $AB = 6 \text{ cm}$, $BC = 12 \text{ cm}$, $CD = 15 \text{ cm}$, $DA = 7 \text{ cm}$ and $BD = 9 \text{ cm}$. The area of quadrilateral is-

- A. 65.75 cm^2 B. 70.28 cm^2
C. 72.68 cm^2 D. 74.98 cm^2

114. If the diameter of base of the right circular cylinder is 14 cm and height is 12 cm , then the total surface area of right circular cylinder is-

- A. 1672 cm^2 B. 836 cm^2
C. 418 cm^2 D. 863 cm^2

115. If the perimeter of a right angled isosceles triangle is $\sqrt{2} + 1$, then the length of the hypotenuse will be-

- A. 1 B. $2\sqrt{2}$
C. $\sqrt{2}$ D. $3\sqrt{2}$

111. यदि किसी घन का संपूर्ण पृष्ठ क्षेत्रफल 1176 cm^2 है, तब उसका आयतन है-

- A. 2197 सेमी^3 B. $1176\sqrt{3} \text{ सेमी}^3$
C. 2744 सेमी^3 D. 2474 सेमी^3

112. एक आयत के कर्ण उसकी एक भुजा से दो गुना है। आयत की भुजाओं का अनुपात है-

- A. $2:\sqrt{3}$ B. $\sqrt{2}:\sqrt{3}$
C. $1:\sqrt{3}$ D. $1:2\sqrt{3}$

113. ABCD एक चतुर्भुज है जिसमें $AB = 6 \text{ सेमी}$, $BC = 12 \text{ सेमी}$, $CD = 15 \text{ सेमी}$, $DA = 7 \text{ सेमी}$ तथा $BD = 9 \text{ सेमी}$ । चतुर्भुज का क्षेत्रफल है-

- A. 65.75 सेमी^2 B. 70.28 सेमी^2
C. 72.68 सेमी^2 D. 74.98 सेमी^2

114. यदि एक लंब वृत्तीय बेलन के आधार का व्यास 14 सेमी तथा ऊँचाई 12 सेमी है, तब लंब वृत्तीय बेलन का संपूर्ण क्षेत्रफल है-

- A. 1672 सेमी^2 B. 836 सेमी^2
C. 418 सेमी^2 D. 863 सेमी^2

115. एक समद्विबाहु समकोण त्रिभुज की परिमाप $\sqrt{2} + 1$ है, तब उसके विकर्ण की लम्बाई होगी-

- A. 1 B. $2\sqrt{2}$
C. $\sqrt{2}$ D. $3\sqrt{2}$

SPACE FOR ROUGH WORK / रफ कार्य के लिये जगह

116. The mean of first 50 natural numbers is-
- A. 24
B. 24.5
C. 25
D. 25.5

117. The arithmetic mean of the following data is-

Percentage of marks	0-20	20-40	40-60	60-80	80-100
No. of students	2	12	13	15	8

- A. 55
B. 56
C. 58
D. 54
118. In the following pie-diagram, if the total marks are 720, then the marks obtained in Mathematics are-

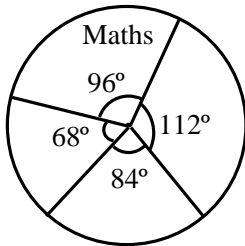

- A. 144
B. 196
C. 192
D. 96

116. प्रथम 50 प्राकृत संख्याओं का माध्य है-
- A. 24
B. 24.5
C. 25
D. 25.5

117. निम्न आँकड़ों का समान्तर माध्य है-

अंक प्रतिशत	0-20	20-40	40-60	60-80	80-100
विद्यार्थियों की संख्या	2	12	13	15	8

- A. 55
B. 56
C. 58
D. 54
118. निम्न पाई-चित्र में यदि कुल अंक 720 है, तो गणित में प्राप्त अंक है-

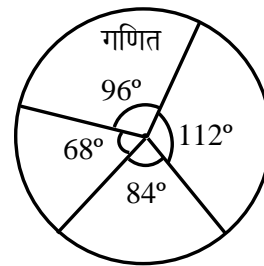

- A. 144
B. 196
C. 192
D. 96

SPACE FOR ROUGH WORK / रफ कार्य के लिये जगह

119. The birth-rate of which Country is 25% more than that of Germany, in the following bar-diagram?

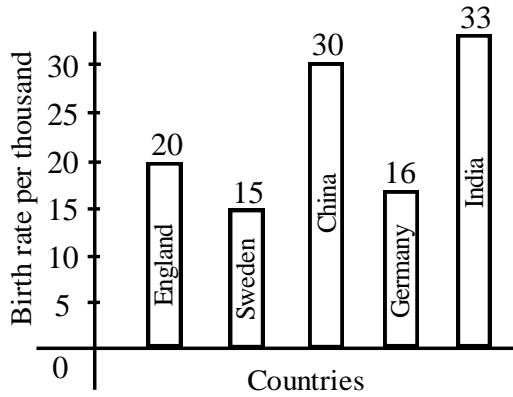

- A. India B. China
C. Sweden D. England

120. In the following pie-diagram, the ratio of the personal income of the age-group 25-34 to that of the age-group 35-44 is-

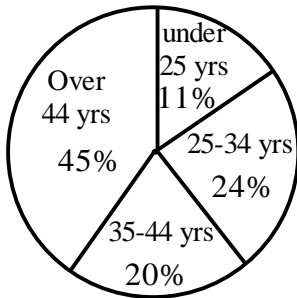

100% = 2499.4 Billion

- A. $\frac{6}{5}$
B. $\frac{5}{4}$
C. $\frac{4}{3}$
D. $\frac{3}{2}$

119. निम्न स्तम्भ चित्र में किस देश की जनसंख्या दर, जर्मनी से 25% अधिक है?

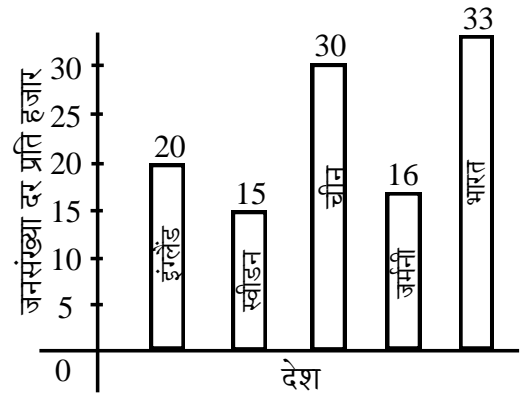

- A. भारत B. चीन
C. स्वीडन D. इंग्लैंड

120. निम्न पाई-चित्र में उम्र वर्ग 25-34 एवं उम्र वर्ग 35-44 की व्यक्तिगत आय का अनुपात है-

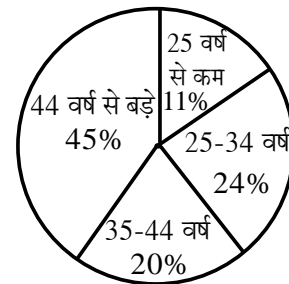

100% = 2499.4 अरब

- A. $\frac{6}{5}$
B. $\frac{5}{4}$
C. $\frac{4}{3}$
D. $\frac{3}{2}$

SPACE FOR ROUGH WORK / रफ कार्य के लिये जगह

121. Night blindness is caused due to deficiency of-

- A. Vitamin D
- B. Vitamin K
- C. Vitamin A
- D. Vitamin E

122. The type of ribosomes found in prokaryotes is-

- A. 80S
- B. 70S
- C. 60S
- D. 50S

123. Choose the correct option-

Assertion (A) : Some cells enters G_0 phase leading to inactivation of cell cycle.

Reason (R) : G_0 phase occurs due to non availability of mitogen and energy rich compound.

- A. Both Assertion (A) and Reason (R) are true and Reason (R) is the correct explanation of Assertion (A).
- B. Both Assertion (A) and Reason (R) are true but Reason (R) is not the correct explanation of Assertion (A).
- C. Assertion (A) is true but Reason (R) is false.
- D. Assertion (A) is false but Reason (R) is true.

124. Cell was first discovered by-

- A. Robert Hooke
- B. Leeuwenhoek
- C. Schleiden
- D. Virchow

121. रतौंधी किसके कमी के कारण होता है?

- A. विटामिन डी
- B. विटामिन के
- C. विटामिन ए
- D. विटामिन ई

122. प्रोकेरियोट्स में राइबोसोम का प्रकार पाया जाता है-

- A. 80S
- B. 70S
- C. 60S
- D. 50S

123. सही विकल्प चुनिये-

अभिकथन (A) : कुछ कोशिकाएं G_0 अवस्था में प्रवेश करती हैं जिसके कारण कोशिका चक्र निष्क्रिय हो जाता है।

कारण (R) : G_0 अवस्था मिटोजेन एवं ऊर्जा समृद्ध यौगिक की अनुपलब्धता के कारण होती है।

- A. अभिकथन (A) एवं कारण (R) दोनों सत्य है और कारण (R), अभिकथन (A) की सही व्याख्या है।
- B. अभिकथन (A) एवं कारण (R) दोनों सत्य है किन्तु कारण (R), अभिकथन (A) की सही व्याख्या नहीं है।
- C. अभिकथन (A) सत्य है किन्तु कारण (R) असत्य (गलत) है।
- D. अभिकथन (A) असत्य (गलत) है किन्तु कारण (R) सत्य है।

124. कोशिका को प्रथम बार खोजा था-

- A. रॉबर्ट हूक
- B. ल्यूवेनहुक
- C. स्लेडेन
- D. विरचोव

SPACE FOR ROUGH WORK / रफ कार्य के लिये जगह

125. Match Column - I & II and select the correct answer-

Column - I

- (a) Gross Primary Productivity
- (b) Secondary Productivity
- (c) Producers
- (d) Food web

Column - II

- (I) Green Plants
- (II) Rate of synthesis of organic matter by consumers
- (III) Total organic matter produced from solar energy
- (IV) Interconnection of food chain

- A. a-II, b-III, c-IV, d-I
- B. a-I, b-II, c-III, d-IV
- C. a-III, b-II, c-I, d-IV
- D. a-IV, b-III, c-II, d-I

126. Which of the following kingdoms has no well defined boundaries?

- A. Monera
- B. Protista
- C. Fungi
- D. Plantae

125. कालम - I और II का मिलान करे और सही उत्तर चुने-

कालम - I

- (a) सकल प्राथमिक उत्पादकता
- (b) द्वितीयक उत्पादकता
- (c) उत्पादक
- (d) आहार जाल

कालम - II

- (I) हरे पौधे
- (II) उपभोक्ताओं द्वारा कार्बनिक तत्त्वों के निर्माण की दर
- (III) सौर ऊर्जा से सकल कार्बनिक तत्त्व का उत्पादन
- (IV) खाद्य श्रृंखलाओं का अन्तरसंबंध

- A. a-II, b-III, c-IV, d-I
- B. a-I, b-II, c-III, d-IV
- C. a-III, b-II, c-I, d-IV
- D. a-IV, b-III, c-II, d-I

126. निम्न में से किस जगत (किंगडम) में परिभाषित सीमाएं नहीं होती है?

- A. मोनेरा
- B. प्रोटिस्टा
- C. फफूंद
- D. प्लान्टी

SPACE FOR ROUGH WORK / रफ कार्य के लिये जगह

127. Marble tile would feel cold as compared to a wooden tile on a winter morning, because marble tile-

- A. is a better conductor of heat than wooden tile.
- B. is polished while wooden tile is not polished.
- C. reflects more than wooden tile.
- D. is poor conductor of heat than wooden tile.

128. Wind energy-

- (I) is an intermittent energy.
- (II) is extremely useful at remote and isolated places.
- (III) does not depend on weather.
- (IV) is clean energy.

Choose the most appropriate answer from option given below-

- A. (I), (II), (III) only
- B. (I), (II), (IV) only
- C. (II), (III), (IV) only
- D. (I), (III), (IV) only

127. सर्दियों की सुबह मार्बल टाइल्स लकड़ी की टाइल्स की तुलना में ठंडी महसूस होगी क्योंकि मार्बल टाइल्स-

- A. लकड़ी की टाइल्स की तुलना में ऊष्मा का बेहतर संवाहक है।
- B. पॉलिश की जाती है जबकि लकड़ी की टाइल्स पॉलिश नहीं की जाती है।
- C. लकड़ी की टाइल्स से अधिक प्रतिबिंबित करती है।
- D. लकड़ी की टाइल्स की तुलना में ऊष्मा का कुचालक है।

128. पवन ऊर्जा-

- (I) एक आंतरायिक ऊर्जा है।
- (II) दूरस्थ एवं पृथक जगहों पर अत्यंत उपयोगी है।
- (III) मौसम पर निर्भर नहीं है।
- (IV) स्वच्छ ऊर्जा है।

नीचे दिए गए विकल्पों में से सबसे उपयुक्त उत्तर चुनें-

- A. केवल (I), (II), (III)
- B. केवल (I), (II), (IV)
- C. केवल (II), (III), (IV)
- D. केवल (I), (III), (IV)

SPACE FOR ROUGH WORK / रफ कार्य के लिये जगह

129. Which is the most simple type of motion among the following?

- A. Motion in straight line
- B. Motion in plane
- C. Motion in space
- D. Motion of projectile

130. The transfer of heat from hotter body to colder body is called-

- A. Conduction
- B. Induction
- C. Convection
- D. Radiation

131. Assertion (A) : Heat always flows from larger object to a smaller object. Reason (R) : Various modes by which heat can flow are conduction, convection and radiation. Use the following key to choose the appropriate answer-

- A. Both Assertion (A) and Reason (R) are true and Reason (R) is the correct explanation of Assertion (A).
- B. Both Assertion (A) and Reason (R) are true but Reason (R) is not correct explanation of Assertion (A).
- C. Assertion (A) is true but Reason (R) is false.
- D. Assertion (A) is false but Reason (R) is true.

129. निम्नलिखित में से क्या सबसे सरल प्रकार की गति है?

- A. सरल रेखीय गति
- B. तल में गति
- C. आकाश में गति
- D. प्रक्षेप्य गति

130. गर्म पिंड से ठंडे पिंड में ऊष्मा का स्थानांतरण कहलाता है-

- A. चालन
- B. प्रेरण
- C. संवहन
- D. विकिरण

131. कथन (A) : ऊष्मा सदैव बड़ी वस्तु से छोटी वस्तु की ओर प्रवाहित होती है।

कारण (R) : विभिन्न प्रणाली जिनके द्वारा ऊष्मा का प्रवाह होता है वे चालन, संवहन एवं विकिरण हैं।

नीचे दिए गए विकल्पों का उपयोग कर सही उत्तर चुनें-

- A. कथन (A) और कारण (R) दोनों सत्य हैं और कारण (R), कथन (A) का सही स्पष्टीकरण है।
- B. कथन (A) और कारण (R) दोनों सत्य हैं परंतु कारण (R), कथन (A) का सही स्पष्टीकरण नहीं है।
- C. कथन (A) सही है पर कारण (R) गलत है।
- D. कथन (A) गलत है पर कारण (R) सही है।

SPACE FOR ROUGH WORK / रफ कार्य के लिये जगह

132. A passenger standing in a moving train suddenly falls forward when the train comes to stop.

Which of the following causes the passenger to fall?

- A. Gravitational force
- B. Frictional force between passenger's feet and the floor
- C. Inertia due to change in velocity
- D. Muscular force

133. A freely suspended bar magnet rests in-

- A. North-South direction
- B. East-West direction
- C. North-East direction
- D. Any direction by chance

134. Assertion (A) : The object distance is the distance of object from lens.

Reason (R) : It is measured from object to optical centre of the lens.

- A. Both Assertion (A) and Reason (R) are true and Reason (R) is the correct explanation of Assertion (A).
- B. Both Assertion (A) and Reason (R) are true but Reason (R) is not the correct explanation of Assertion (A).
- C. Assertion (A) is true but Reason (R) is false.
- D. Assertion (A) is false but Reason (R) is true.

132. चलती ट्रेन में खड़ा एक यात्री ट्रेन के रुकने पर अचानक आगे की ओर गिर जाता है-

निम्नलिखित में से क्या यात्री के गिरने का कारण हो सकता है?

- A. गुरुत्वाकर्षण बल
- B. यात्री के पैरों एवं फर्श के बीच घर्षण बल
- C. वेग में परिवर्तन के कारण जड़त्व
- D. मांसपेशीय बल

133. स्वतंत्र रूप से लटकता हुआ चुंबकीय छड़ स्थिर अवस्था में रहता है-

- A. उत्तर-दक्षिण दिशा में
- B. पूर्व-पश्चिम दिशा में
- C. उत्तर-पूर्व दिशा में
- D. संयोग से किसी भी दिशा में

134. कथन (A) : वस्तु की दूरी, लेंस से वस्तु की दूरी है। कारण (R) : इसे वस्तु से लेंस के प्रकाशिक केंद्र तक मापा जाता है।

- A. कथन (A) और कारण (R) दोनों सत्य है एवं कारण (R) कथन (A) का सही स्पष्टीकरण है।
- B. कथन (A) और कारण (R) दोनों सत्य है परंतु कारण (R) कथन (A) का सही स्पष्टीकरण नहीं है।
- C. कथन (A) सत्य है परंतु कारण (R) गलत है।
- D. कथन (A) गलत है परंतु कारण (R) सही है।

SPACE FOR ROUGH WORK / रफ कार्य के लिये जगह

135. Match the image formed by concave mirror for different positions of the following objects-

<u>Column - I</u> (Position of Objects)	<u>Column - II</u> (Position of image)
(a) Beyond C	(I) At C
(b) At C	(II) Between F & C
(c) Between C & F	(III) At infinity
(d) At F	(IV) Beyond C

A. a-II, b-I, c-IV, d-III
 B. a-III, b-I, c-IV, d-II
 C. a-II, b-IV, c-I, d-III
 D. a-IV, b-I, c-II, d-III

136. The image formed by convex mirror is always-

- A. Real
 B. Enlarged
 C. Virtual and Enlarged
 D. Diminished

137. The number of compressions or rarefactions per unit time gives-

- A. Frequency B. Time period
 C. Amplitude D. Pitch

138. Loud sound can travel a larger distance due to-

- A. Higher amplitude
 B. Higher energy
 C. Higher frequency
 D. High speed

135. वस्तु की विभिन्न स्थितियों के लिए अवतल दर्पण द्वारा बनाए गये प्रतिबिंब का मिलान करें।

<u>कॉलम - I</u> (वस्तु की स्थिति)	<u>कॉलम - II</u> (प्रतिबिंब की स्थिति)
(a) C से परे	(I) C पर
(b) C पर	(II) F और C के बीच
(c) C और F के बीच	(III) अनंत पर
(d) F पर	(IV) C से आगे

A. a-II, b-I, c-IV, d-III
 B. a-III, b-I, c-IV, d-II
 C. a-II, b-IV, c-I, d-III
 D. a-IV, b-I, c-II, d-III

136. उत्तल दर्पण द्वारा निर्मित प्रतिबिंब हमेशा होता है-

- A. वास्तविक
 B. बड़ा
 C. आभासी एवं बड़ा
 D. छोटा

137. प्रति ईकाई समय में संपीडन या विरलन की संख्या बताती है-

- A. आवृत्ति B. आवर्तकाल
 C. आयाम D. पिच

138. ----- वजह से तेज ध्वनि लंबी दूरी तय कर सकती है-



- A. उच्च आयाम
 B. उच्च ऊर्जा
 C. उच्च आवृत्ति
 D. उच्च गति

SPACE FOR ROUGH WORK / रफ कार्य के लिये जगह

139. If 100 joule heat is being generated by a 4Ω resistor then calculate the potential difference between the two terminals of the resistor.

- A. 20 Volts B. 1.5 Volts
C. 25 Volts D. 400 Volts

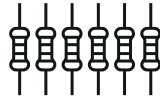
140. Match the following components correctly-

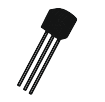



- (a) Transistor (I) 
- (b) Resistor (II) 
- (c) Capacitor (III) 
- (d) Diode (IV) 

- A. a-I, b-II, c-III, d-IV
B. a-IV, b-III, c-II, d-I
C. a-IV, b-I, c-III, d-II
D. a-IV, b-II, c-I, d-III

139. यदि 4Ω प्रतिरोधक द्वारा 100 जूल ऊर्जा उत्पन्न की जा रही है तो प्रतिरोधक के दो टर्मिनलों के बीच संभावित अंतर की गणना करें-

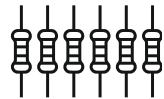
- A. 20 वोल्ट B. 1.5 वोल्ट
C. 25 वोल्ट D. 400 वोल्ट

140. दिए गए विद्युत घटकों का सही मिलान करें-

- (a) ट्रांसिस्टर (I) 
- (b) प्रतिरोध (II) 
- (c) संधारित्र (III) 
- (d) डायोड (IV) 

- A. a-I, b-II, c-III, d-IV
B. a-IV, b-III, c-II, d-I
C. a-IV, b-I, c-III, d-II
D. a-IV, b-II, c-I, d-III

SPACE FOR ROUGH WORK / रफ कार्य के लिये जगह

141. Which combination shows a circuit where the current flowing through each bulb will be the same as the current at point 'X'?

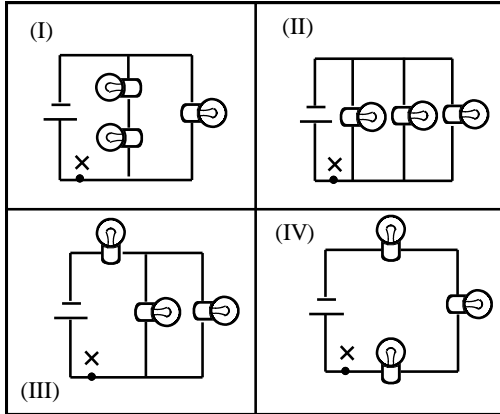

- A. (I) and (III) B. (II) and (IV)
C. Only (II) D. Only (IV)

142. In 1 minute how much energy does a 100 W electric bulb transfers?

- A. 100 J B. 360 J
C. 600 J D. 3600 J

143. Statement (I) Laser lights are highly directional.
Statement (II) Lasers are used as teeth whitening tool.

- A. Statement (I) is true but statement (II) is false.
B. Both the statement are true and (I) is right reason for (II).
C. Both the statements are true but (I) is not the right reason for (II).
D. Both the statement are wrong.

141. कौनसा संयोजन एक सर्किट दिखाता है जहां प्रत्येक बल्ब से बहनेवाली धारा बिंदु X पर बहनेवाली धारा के समान होगी?

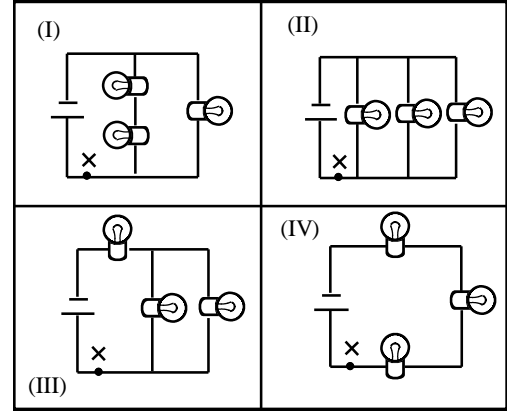

- A. (I) और (III) B. (II) और (IV)
C. केवल (II) D. केवल (IV)

142. 100 W विद्युत बल्ब 1 मिनट में कितनी ऊर्जा स्थानांतरित करता है?

- A. 100 J B. 360 J
C. 600 J D. 3600 J

143. कथन (I) लेजर लाइटें अत्यधिक दिशात्मक होती हैं।

कथन (II) लेजर का प्रयोग दातों को सफेद करने वाले उपकरण के रूप में किया जाता है।

- A. कथन (I) सत्य है लेकिन कथन (II) गलत है।
B. दोनों कथन सत्य हैं और (II) का (I) सही कारण है।
C. दोनों कथन सत्य हैं लेकिन (I), (II) का सही कारण नहीं है।
D. दोनों ही कथन गलत हैं।

SPACE FOR ROUGH WORK / रफ कार्य के लिये जगह

144. A piece of wire of resistance R is cut into five equal parts. These parts are then connected in parallel. If the equivalent resistance of this combination is R' , then the ratio R/R' is-
- A. $1/25$
 B. $1/5$
 C. 5
 D. 25

145. Select the correct match-

<u>Column – I</u>	<u>Column – II</u>
(I) Tamarind	(a) Calcium Hydroxide
(II) Lime	(b) Sodium Carbonate
(III) Tomato	(c) Tartaric Acid
(IV) Washing Soda	(d) Oxalic Acid

- A. I-a, II-b, III-d, IV-c
 B. I-c, II-a, III-d, IV-b
 C. I-d, II-a, III-c, IV-b
 D. I-c, II-b, III-d, IV-a

146. Lemon juice has-

- A. More H^+ ions, less OH^- ions
 B. More OH^- ions, less H^+ ions
 C. Equal number of H^+ and OH^- ions
 D. Only H^+ ions

144. R प्रतिरोध वाले तार के एक टुकड़े को पाँच बराबर भागों में काटा जाता है। फिर इन हिस्सों को समानांतर में जोड़ा जाता है। यदि इस संयोजन का समतुल्य प्रतिरोध R' है, तो अनुपात R/R' है-

- A. $1/25$
 B. $1/5$
 C. 5
 D. 25

145. सही जोड़ी चुनिए-

<u>स्तम्भ – I</u>	<u>स्तम्भ – II</u>
(I) इमली	(a) कैल्सियम हाइड्रॉक्साइड
(II) चूना	(b) सोडियम कार्बोनेट
(III) टमाटर	(c) टार्टरिक अम्ल
(IV) कपड़े धोने का सोड़ा	(d) आक्सैलिक अम्ल

- A. I-a, II-b, III-d, IV-c
 B. I-c, II-a, III-d, IV-b
 C. I-d, II-a, III-c, IV-b
 D. I-c, II-b, III-d, IV-a

146. नींबू के रस में होंगे-

- A. H^+ आयन अधिक, OH^- आयन कम
 B. OH^- आयन अधिक, H^+ आयन कम
 C. H^+ आयन तथा OH^- आयन बराबर
 D. केवल H^+ आयन

SPACE FOR ROUGH WORK / रफ कार्य के लिये जगह

147. Which of the following statements is true for $^{39}_{19}\text{K}$ atom?

- A. The atom has 39 neutrons.
- B. The atom has 39 electrons.
- C. The atom has 39 protons.
- D. The atom has 19 protons.

148. The pH of saliva responsible for tooth decay is-

- A. It becomes 6.5
- B. It becomes 7
- C. It becomes less than 5.5
- D. It becomes less than 7.5

149. $2\text{PbO}(s) + \text{C}(s) \rightarrow 2\text{Pb}(s) + \text{CO}_2(g)$

Which statement is true about this reaction?

- (I) Lead is undergoing oxidation.
 - (II) Carbon dioxide is undergoing oxidation.
 - (III) Carbon is getting oxidized.
 - (IV) Lead oxide is being reduced.
- A. (I) and (II)
 - B. (III) and (IV)
 - C. (II) and (III)
 - D. (I) and (IV)

147. निम्नलिखित में से कौनसा कथन $^{39}_{19}\text{K}$ परमाणु के लिये सत्य है?

- A. परमाणु में 39 न्यूट्रॉन हैं।
- B. परमाणु में 39 इलेक्ट्रॉन होते हैं।
- C. परमाणु में 39 प्रोटॉन हैं।
- D. परमाणु में 19 प्रोटॉन हैं।

148. दन्त क्षय का कारण है लार के pH का-

- A. 6.5 हो जाना
- B. 7 हो जाना
- C. 5.5 से कम हो जाना
- D. 7.5 से कम हो जाना

149. $2\text{PbO}(s) + \text{C}(s) \rightarrow 2\text{Pb}(s) + \text{CO}_2(g)$

इस प्रतिक्रिया के बारे में कौन सा कथन सत्य है?

- (I) सीसा का ऑक्सीकरण हो रहा है।
 - (II) कार्बन डाइऑक्साइड का ऑक्सीकरण हो रहा है।
 - (III) कार्बन का ऑक्सीकरण हो रहा है।
 - (IV) लेड ऑक्साइड का अपचयन किया जा रहा है।
- A. (I) और (II)
 - B. (III) और (IV)
 - C. (II) और (III)
 - D. (I) और (IV)

SPACE FOR ROUGH WORK / रफ कार्य के लिये जगह

150. Statement (a) A mixture contains more than one substance mixed in any proportion and shows the properties of its constituents.

Statement (b) Sugar is a homogeneous mixture.

- A. Statements (a) and (b) both are right.
- B. Statement (b) is right but (a) is wrong.
- C. Statements (a) and (b) both are right, but (a) is not the reason for (b).
- D. Statement (a) is right but (b) is wrong.

150. कथन (a) एक मिश्रण में किसी भी अनुपात में एक से अधिक पदार्थ मिश्रित होते हैं और इसके घटकों के गुणों को दर्शाते हैं।

कथन (b) चीनी एक सजातीय मिश्रण है।

- A. कथन (a) और (b) दोनों सही हैं।
- B. कथन (b) सही है लेकिन (a) गलत है।
- C. कथन (a) और (b) दोनों सही हैं, लेकिन (a), (b) का कारण नहीं है।
- D. कथन (a) सही है लेकिन (b) गलत है।

SPACE FOR ROUGH WORK / रफ कार्य के लिये जगह

PART – IV (B)

Candidates who have opted for **Social Science** at the time of application, **should solve** this section and candidates who have opted for **Mathematics and Science** at the time of application, **should not solve** this section.

जिन उम्मीदवारों ने आवेदन के समय **सामाजिक अध्ययन** का विकल्प चुना था, वे इस भाग को **हल करें** और जिन उम्मीदवारों ने आवेदन के समय **गणित और विज्ञान** का विकल्प चुना था, वे इस भाग को **हल नहीं करें**।

Social Science

91. According to ancient scriptures which of the following was the purchase marriage?
- A. *Gandharva* Marriage
B. *Rakshasa* Marriage
C. *Asura* Marriage
D. *Prajapatya* Marriage
92. According to Yagyavalkya, 'Who has first right on the property of a sonless husband after his death'?
- A. Son B. Wife
C. Father D. Brother
93. There is evidence of the practice of 'Sati Pratha' being prevalent during the *Gupta* period. In which inscription issued by Bhanugupta in 510 A. D. It is described-
- A. *Bhitari* Inscription
B. *Junagarh* Inscription
C. *Eran* Inscription
D. *Mandasor* Inscription

सामाजिक अध्ययन

91. प्राचीन शास्त्रों के अनुसार निम्नलिखित में से कौन सा क्रय विवाह था?
- A. गंधर्व विवाह
B. राक्षस विवाह
C. असुर विवाह
D. प्रजापत्य विवाह
92. याज्ञवल्क्य के अनुसार 'पुत्र विहिन पति की मृत्यु के बाद उसकी संपत्ति पर प्रथम अधिकार किसका होता है'?
- A. पुत्र B. पत्नी
C. पिता D. भाई
93. गुप्तकाल में 'सती प्रथा' के प्रचलित होने का प्रमाण मिलता है। 510 ई. में भानुगुप्त द्वारा जारी किए गए किस अभिलेख में सती प्रथा का विवरण दिया गया है-
- A. भीतरी अभिलेख
B. जूनागढ़ अभिलेख
C. एरण अभिलेख
D. मंदसौर अभिलेख

SPACE FOR ROUGH WORK / रफ कार्य के लिये जगह

94. "I am a Poet, my father is a Physician and my mother grinds grains" In which *Veda* is this hymn about the *Varna* system given?
- A. *Rigveda*
 B. *Yajurveda*
 C. *Samveda*
 D. *Atharvaveda*
95. Which of the following is not correct matched?
- (I) Coins - Epigraphy
 (II) Archives – Numismatics
 (III) Old document - Paleography
- A. (I) and (II)
 B. (II) and (III)
 C. (I) and (III)
 D. (I), (II) and (III)
96. Which of the following place is famous for prehistoric painting?
- A. Ajanta
 B. Bhimbetka
 C. Bagh
 D. Amravati
94. "मैं कवि हूँ, मेरे पिता वैद्य है और मेरी माता अनाज पिसने का कार्य करती है।" वर्ण व्यवस्था के बारे में यह सूक्त किस वेद में दिया हुआ है?
- A. ऋग्वेद
 B. यजुर्वेद
 C. सामवेद
 D. अथर्ववेद
95. निम्नलिखित में से कौन सा सही सुमेलित नहीं है?
- (I) मुद्रा - पुरालेखशास्त्र
 (II) अभिलेख – मुद्राशास्त्र
 (III) प्राचीन दस्तावेज - पुरालिपिशास्त्र
- A. (I) और (II)
 B. (II) और (III)
 C. (I) और (III)
 D. (I), (II) और (III)
96. निम्नलिखित में से कौन सा स्थल प्रागैतिहासिक चित्रकला के लिए प्रसिद्ध है?
- A. अजंता
 B. भीमबेटका
 C. बाघ
 D. अमरावती

SPACE FOR ROUGH WORK / रफ कार्य के लिये जगह

97. Is it correct in the context of *Vedic* Period?
 Assertion (A) : The monks were not always escapists.
 Reason (R) : The monks were actually engaged in finding answers to some fundamental questions.
- A. Both Assertion (A) and Reason (R) are true and Reason (R) is the correct explanation of Assertion (A).
 B. Both Assertion (A) and Reason (R) are true, but Reason (R) is not the correct explanation of Assertion (A).
 C. Assertion (A) is true, but Reason (R) is false.
 D. Assertion (A) is false, but Reason (R) is true.

98. Where have the remains of *Godibada* (Dockyard) been found in the Indus Valley Civilization?
 A. Kalibangan
 B. Mohenjo Daro
 C. Banawali
 D. Lothal

99. Who among the following gave the purest value (3.1416) of Pi?
 A. *Brahmagupta*
 B. *Bhaskaracharya*
 C. *Varahamihira*
 D. *Aryabhatta*

97. वैदिक काल के संदर्भ में सही हैं-
 कथन (A) : संन्यासी सदैव पलायनवादी नहीं थे।
 कारण (R) : संन्यासी वास्तव में कुछ मौलिक प्रश्नों के उत्तर खोजने में संलग्न थे।
- A. कथन (A) और कारण (R) दोनों सही हैं और कारण (R), कथन (A) की सही व्याख्या है।
 B. कथन (A) और कारण (R) दोनों सही हैं, लेकिन कारण (R), कथन (A) की सही व्याख्या नहीं है।
 C. कथन (A) सही है, लेकिन कारण (R) गलत है।
 D. कथन (A) गलत है, लेकिन कारण (R) सही है।

98. सिन्धु घाटी सभ्यता में गोदीबाड़ा (डॉकयार्ड) के अवशेष कहां मिले हैं?
 A. कालीबंगा
 B. मोहनजो दड़ो
 C. बनावली
 D. लोथल

99. पाई का शुद्धतम मूल्य (3.1416) निम्नलिखित में से किसने बताया?
 A. ब्रह्मगुप्त
 B. भास्कराचार्य
 C. वराहमिहिर
 D. आर्यभट्ट

SPACE FOR ROUGH WORK / रफ कार्य के लिये जगह

100. Where was the Buddhist *Stupa* of *Borobudur* built by the *Shailendra* Empire?

- A. Java
- B. Sumatra
- C. Malaya
- D. Bali

101. Match List - I with List - II and select the correct answer from the codes given below-

<u>List - I (Emperor)</u>	<u>List - II (Titles)</u>
(a) <i>Ashoka</i>	(I) <i>Vikramaditya</i>
(b) <i>Samudragupta</i>	(II) <i>Priyadarshi</i>
(c) <i>Chandragupta II</i>	(III) <i>Shakraditya</i>
(d) <i>Skandagupta</i>	(IV) <i>Vikramank</i>

- A. a-IV, b-II, c-III, d-I
- B. a-II, b-IV, c-I, d-III
- C. a-II, b-III, c-I, d-IV
- D. a-IV, b-III, c-II, d-I

102. Who has written that the *Maurya* Army had 6,00,000 infantry, 30,000 cavalry and 9,000 elephants?

- A. Megasthenes
- B. Ptolemy
- C. Pliny
- D. Fa-hien

100. शैलेन्द्र साम्राज्य के द्वारा बोरोबुदुर बौद्ध स्तूप कहाँ बनवाया गया?

- A. जावा
- B. सुमात्रा
- C. मलाया
- D. बाली

101. सूची - I को सूची - II से सुमेलित कीजिए तथा नीचे दिए गए की सहायता से सही उत्तर का चयन कीजिए-

<u>सूची - I (शासक)</u>	<u>सूची - II (उपाधि)</u>
(a) अशोक	(I) विक्रमादित्य
(b) समुद्रगुप्त	(II) प्रियदर्शी
(c) चंद्रगुप्त II	(III) शक्रादित्य
(d) स्कंदगुप्त	(IV) विक्रमांक

- A. a-IV, b-II, c-III, d-I
- B. a-II, b-IV, c-I, d-III
- C. a-II, b-III, c-I, d-IV
- D. a-IV, b-III, c-II, d-I

102. किसने लिखा है कि मौर्य सेना में 6,00,000 पैदल, 30,000 घुड़सवार और 9,000 हाथी थे?

- A. मेगस्थनीज
- B. टालेमी
- C. प्लीनी
- D. फा-ह्यान

SPACE FOR ROUGH WORK / रफ कार्य के लिये जगह

103. During the 10th-11th Century CE the *Sufis* were organized in how many orders/*Silsilas*?

- A. Ten
- B. Eleven
- C. Twelve
- D. Thirteen

104. Which of the following pair is not matched?

- A. *Andal, Nammalvar* - 800-900 CE
- B. *Basavanna* - 1100-1200 CE
- C. *Shankardev, Tukaram* - 1400-1500 CE
- D. *Ramananda, Chokhamela* - 1600-1700 CE

105. Select the correct answer by matching List - I with List - II.

List - I

- (a) *Namdev*
- (b) *Chaitanya Mahaprabhu*
- (c) *Ramanujacharya*
- (d) *Ravidas*

List - II

- (I) West Bengal
 - (II) Maharashtra
 - (III) Uttar Pradesh
 - (IV) Tamil Nadu
- A. a-III, b-II, c-I, d-IV
 - B. a-II, b-I, c-IV, d-III
 - C. a-II, b-III, c-I, d-IV
 - D. a-IV, b-III, c-II, d-I

103. 10 वीं-11वीं शताब्दी के दौरान सूफियों को कितने क्रमों/सिलसिलों में संगठित किया गया था?

- A. दस
- B. ग्यारह
- C. बारह
- D. तेरह

104. निम्नलिखित में कौन जोड़ा सुमेलित नहीं है?

- A. अंडाल, नम्मालवार - 800-900 ई.सन्
- B. बासवन्ना - 1100-1200 ई.सन्
- C. शंकरदेव, तुकाराम - 1400-1500 ई.सन्
- D. रामानन्द, चोखामेला - 1600-1700 ई.सन्

105. सूची - I को सूची - II से मिला कर सही उत्तर चुनें-

सूची - I

- (a) नामदेव
- (b) चैतन्य महाप्रभु
- (c) रामानुजाचार्य
- (d) रविदास

सूची - II

- (I) पश्चिम बंगाल
 - (II) महाराष्ट्र
 - (III) उत्तर प्रदेश
 - (IV) तमिलनाडु
- A. a-III, b-II, c-I, d-IV
 - B. a-II, b-I, c-IV, d-III
 - C. a-II, b-III, c-I, d-IV
 - D. a-IV, b-III, c-II, d-I

SPACE FOR ROUGH WORK / रफ कार्य के लिये जगह

- 106.** The following statement(s) is/are related to the early traditions of *Bhakti*. Which is/are correct?
- (I) During the evolution of various forms of worship, the saints/poets usually emerged as leaders around whom there developed a community of devotees.
- (II) Brahmanas continued as important mediators between gods and devotees in several forms of *Bhakti*.
- (III) The *Bhakti* traditions was usually classified into two broad classes: *Saguna* (with attributes) and *Nirguna* (without attributes) by historian.
- A. Only (I)
B. (I) and (II)
C. (I) and (III)
D. All of the above

- 107.** Where did the soldiers start the revolt on 10th May 1857?
- A. Kanpur
B. Bairakpur
C. Lucknow
D. Meerut

- 106.** निम्नलिखित कथन/कथनें भक्ति की प्रारंभिक परंपराओं से संबंधित हैं। इनमें कौन सा सही है/हैं?
- (I) पूजा के विभिन्न स्वरूपों के विकास के दौरान, संत/कवि आमतौर पर ऐसे नेता के रूप में उभरे जिनके आसपास भक्तों का एक समुदाय विकसित हुआ।
- (II) भक्ति के कई स्वरूपों में ब्राह्मण, देवताओं और भक्तों के बीच महत्वपूर्ण मध्यस्थ के रूप में बने रहें।
- (III) भक्ति परंपराओं को आमतौर पर इतिहासकारों द्वारा दो व्यापक वर्गों में वर्गीकृत किया गया था: सगुण और निर्गुण।
- A. केवल (I)
B. (I) और (II)
C. (I) और (III)
D. उपरोक्त सभी

- 107.** 10 मई 1857 को सैनिकों ने कहाँ विद्रोह शुरू किया?
- A. कानपुर
B. बैरकपुर
C. लखनऊ
D. मेरठ

SPACE FOR ROUGH WORK / रफ कार्य के लिये जगह

108. Who among the following was made the Governor / *Subedar* of the South by Jahangir in 1616?

- A. Khurram
- B. Malik Amber
- C. Aziz Koka
- D. Abdulla Khan

109. Which was the highest final court of appeal during the Mughal Period?

- A. *Kazi*
- B. King / *Badshah*
- C. *Diwan-i-Ala*
- D. *Kotwal*

110. In which year did Akbar abolish *Jaziya* tax?

- A. 1565
- B. 1566
- C. 1567
- D. 1568

111. Shah Mal is related to which state?

- A. Uttar Pradesh
- B. Assam
- C. Madhya Pradesh
- D. Bengal

108. सन 1616 में जहाँगीर ने निम्न में से किसको दक्षिण का सुबेदार बनाया था?

- A. खुर्रम
- B. मलिक अम्बर
- C. अजीज़ कोका
- D. अब्दुल्ला खाँ

109. मुग़ल काल में अपील का सर्वोच्च अंतिम न्यायालय कौन सा था?

- A. काजी
- B. सम्राट / बादशाह
- C. दीवान-ए-आला
- D. कोतवाल

110. अकबर ने किस सन में जजिया कर समाप्त किया था?

- A. 1565
- B. 1566
- C. 1567
- D. 1568

111. शाह मल का सम्बंध किस राज्य से है?

- A. उत्तर प्रदेश
- B. असम
- C. मध्य प्रदेश
- D. बंगाल

SPACE FOR ROUGH WORK / रफ़ कार्य के लिये जगह

112. Who was the Governor General of India at the time of the Revolution of 1857?

- A. Wellesley B. Dalhousie
C. Canning D. Clive

113. Consider the following statements-

- (I) Akbar has banned the practice of *Sati* where the widow was burnt on her husband's funeral pyre.
(II) Akbar discouraged child marriage and encouraged widow remarriage among *Hindus*.

Which of the above statement is correct?

- A. Only (I) correct
B. Only (II) correct
C. (I) and (II) both correct
D. (I) and (II) both wrong

114. The name of the General who defeated Queen Laxmibai of Jhansi was-

- A. Dalhousie
B. Hugh Rose
C. Dufferin
D. Curzon

115. Which of the following was not in the Preamble of the original Constitution of India?

- A. Sovereign
B. Republic
C. Secular
D. Democratic

112. 1857 की क्रांति के समय भारत का गवर्नर जनरल कौन था?

- A. वेल्लेज़ली B. डलहौज़ी
C. कैनिंग D. क्लाइव

113. निम्नलिखित कथनों पर विचार कीजिए-

- (I) अकबर ने पति की चिता पर विधवा के जल जाने की सती प्रथा पर रोक लगा दिया था।
(II) अकबर ने बाल विवाह को हतोत्साहित किया तथा हिन्दूओं में विधवा पुनर्विवाह को प्रोत्साहित किया।

उपर्युक्त कथनों में से कौन सही है?

- A. केवल (I) सही
B. केवल (II) सही
C. (I) व (II) दोनों सही
D. (I) व (II) दोनों गलत

114. झाँसी की रानी लक्ष्मीबाई को पराजित करनेवाले जनरल का नाम था-

- A. डलहौज़ी
B. ह्यू-रोज़
C. डफरिन
D. कर्जन

115. निम्न में से क्या भारत के मूल संविधान की प्रस्तावना में नहीं था?

- A. सम्पूर्ण प्रभुत्व सम्पन्न
B. गणराज्य
C. पंथ निरपेक्ष
D. लोकतांत्रिक

SPACE FOR ROUGH WORK / रफ़ कार्य के लिये जगह

116. Match the following-

Column – I

- (I) President's Rule
- (II) Maternity Leave
- (III) Compulsory and Free Education
- (IV) Respect to National Flag and National Anthem.

Column – II

- (a) Fundamental Rights
- (b) Fundamental Duties
- (c) Emergency Provisions
- (d) Directive Principles to State Policy

- A. I-a, II-b, III-c, IV-d
- B. I-b, II-d, III-c, IV-a
- C. I-c, II-b, III-d, IV-a
- D. I-c, II-d, III-a, IV-b

117. When was the Constitution of India adopted?

- A. On 15th August, 1947
- B. On 26th November, 1949
- C. On 26th January, 1950
- D. None of the above

118. Which Constitutional Provision bestows reservation for admission into educational institutions?

- A. Article 14
- B. Article 15(5)
- C. Article 21 A
- D. None of the above

116. सुमेलित करें-

स्तम्भ - I

- (I) राष्ट्रपति शासन
- (II) मातृत्व अवकाश
- (III) अनिवार्य एवं निःशुल्क शिक्षा
- (IV) राष्ट्र ध्वज एवं राष्ट्र गान का सम्मान

स्तम्भ - II

- (a) मौलिक अधिकार
- (b) मौलिक कर्तव्य
- (c) आपातकालीन प्रावधान
- (d) राज्य के नीति निर्देशक तत्त्व

- A. I-a, II-b, III-c, IV-d
- B. I-b, II-d, III-c, IV-a
- C. I-c, II-b, III-d, IV-a
- D. I-c, II-d, III-a, IV-b

117. भारत का संविधान कब अंगीकृत किया गया था?

- A. 15 अगस्त, 1947 को
- B. 26 नवम्बर, 1949 को
- C. 26 जनवरी, 1950 को
- D. उपरोक्त में से कोई नहीं

118. शिक्षण संस्थानों में प्रवेश के लिये आरक्षण किस संवैधानिक प्रावधान से प्राप्त होता है?

- A. अनुच्छेद 14
- B. अनुच्छेद 15(5)
- C. अनुच्छेद 21 क
- D. उपरोक्त में से कोई नहीं

SPACE FOR ROUGH WORK / रफ कार्य के लिये जगह

- 119.** What is true about the term of office for Governor?
- (I) His tenure is of five years from appointment.
 - (II) His tenure is of five years from entering the office.
 - (III) He holds office till the pleasure of President.
 - (IV) He retires at the age of 75 years.
- A. (I) and (III)
 - B. (I) and (IV)
 - C. (II) and (III)
 - D. (II) and (IV)

- 120.** Who holds elections for Panchayats?
- A. The State Government
 - B. The Election Commission of India
 - C. The District Administration
 - D. The State Election Commission

- 121.** Before whom do the judges appointed to the Supreme Court subscribe the Oath?
- A. The President
 - B. The Chief Justice of India
 - C. The Lokayukta
 - D. The Chief Election Commissioner

- 119.** राज्यपाल के कार्यकाल के सम्बन्ध में क्या सही है?
- (I) उनका कार्यकाल नियुक्ति से पाँच वर्ष का होता है।
 - (II) उनका कार्यकाल प्रभार ग्रहण करने से पाँच वर्ष का होता है।
 - (III) वे राष्ट्रपति के प्रसाद पर्यंत अपने पद पर रहते हैं।
 - (IV) उनकी सेवानिवृत्ति 75 वर्ष की आयु में हो जाती है।
- A. (I) और (III)
 - B. (I) और (IV)
 - C. (II) और (III)
 - D. (II) और (IV)

- 120.** पंचायतों के लिये चुनाव कौन करवाता है?
- A. राज्य सरकार
 - B. भारत निर्वाचन आयोग
 - C. जिला प्रशासन
 - D. राज्य निर्वाचन आयोग

- 121.** सर्वोच्च न्यायालय में नियुक्त न्यायाधीश किसके समक्ष शपथ लेते हैं?
- A. राष्ट्रपति के समक्ष
 - B. भारत के मुख्य न्यायाधीश के समक्ष
 - C. लोकायुक्त के समक्ष
 - D. मुख्य निर्वाचन आयुक्त के समक्ष

SPACE FOR ROUGH WORK / रफ कार्य के लिये जगह

- 122.** The legislature of India comprises of-
- (I) The House of the People
 - (II) The Council of States
 - (III) The President
 - (IV) The Prime Minister and Cabinet
- A. (I) and (II)
 - B. (I), (II) and (III)
 - C. (I), (II) and (IV)
 - D. (I), (II), (III) and (IV)

- 123.** Match the following-

<u>Set - A</u>	<u>Set - B</u>
(a) P - Waves	(I) Volcanoes
(b) Laccoliths	(II) Igneous rock
(c) Basalt	(III) Earthquake
(d) Marble	(IV) Metamorphic rocks

- A. a-II, b-III, c-I, d-IV
- B. a-III, b-I, c-II, d-IV
- C. a-IV, b-III, c-II, d-I
- D. a-III, b-IV, c-II, d-I

- 124.** Which one of the following is not a erosional agent?
- A. Running water
 - B. Glaciers
 - C. Wind
 - D. Temperature

- 122.** भारत की व्यवस्थापिका में शामिल है-
- (I) लोक सभा
 - (II) राज्य सभा
 - (III) राष्ट्रपति
 - (IV) प्रधानमंत्री और मंत्रीमण्डल
- A. (I) और (II)
 - B. (I), (II) और (III)
 - C. (I), (II) और (IV)
 - D. (I), (II), (III) और (IV)

- 123.** सुमेलित कीजिए-

<u>Set - A</u>	<u>Set - B</u>
(a) P - तरंगे	(I) ज्वालामुखी
(b) लैकोलिथ	(II) आग्नेय चट्टाने
(c) बेसाल्ट	(III) भूकम्प
(d) संगमरमर	(IV) कायान्तरित चट्टाने

- A. a-II, b-III, c-I, d-IV
- B. a-III, b-I, c-II, d-IV
- C. a-IV, b-III, c-II, d-I
- D. a-III, b-IV, c-II, d-I

- 124.** निम्न में से कौन एक अपरदन का अभिकर्ता नहीं है?
- A. बहता हुआ जल
 - B. ग्लेशियर
 - C. हवा
 - D. तापक्रम

SPACE FOR ROUGH WORK / रफ कार्य के लिये जगह

125. Which of the following parts describes the lithosphere?
 A. Crust and Core
 B. Crust and upper most solid mantle
 C. Crust and lower part of mantle
 D. Asthenosphere and core
126. In which one of the following layers of the atmosphere, changes in climate and weather take place?
 A. Thermosphere
 B. Mesosphere
 C. Stratosphere
 D. Troposphere
127. Which is the biggest multipurpose project of India?
 A. Damodar Valley Project
 B. Chambal Project
 C. Bhakra Nangal Project
 D. Sardar Sarovar Project
128. Which one of the following is not associated with Plateau?
 A. Black soil
 B. Igneous rocks
 C. Deccan Trap
 D. Khadar
125. स्थलमंडल को निम्न में से कौन सा भाग वर्णित करता है?
 A. भूपर्पटी तथा क्रोड
 B. भूपर्पटी तथा मेंटल का उपरी ठोस भाग
 C. भूपर्पटी तथा मेंटल का निम्न भाग
 D. दुर्बलतामंडल तथा क्रोड
126. वायुमंडल की निम्न परतों में से किस एक परत में जलवायु तथा मौसम संबंधी परिवर्तन होते हैं?
 A. तापीय मंडल
 B. मध्यमंडल
 C. समताप मंडल
 D. अधोमंडल
127. भारत की सबसे बड़ी बहुउद्देशीय परियोजना कौन सी है?
 A. दामोदर घाटी परियोजना
 B. चम्बल परियोजना
 C. भाखरा नांगल परियोजना
 D. सरदार सरोवर परियोजना
128. निम्न में से कौन एक प्रायद्वीपीय पठार से सम्बन्धित नहीं है?
 A. काली मिट्टी
 B. आग्नेय चट्टानें
 C. दक्कन ट्रैप
 D. खादर

SPACE FOR ROUGH WORK / रफ कार्य के लिये जगह

129. What is the storm that blows in West Bengal called?

- A. Roaring forties
- B. *Loo*
- C. *Kal Baisakhi*
- D. *Hikaa*

130. Where is the steel city of India located?

- A. Bhilai, Chhattisgarh
- B. Jamshedpur, Jharkhand
- C. Bokaro, Jharkhand
- D. Asansol, West Bengal

131. Which of the following statement is incorrect?

- A. *Maniyari* river originates from *Maikal* mountain.
- B. *Hasdeo* river is the tributary of *Mand* river.
- C. *Son* river is the main tributary of *Ganga*.
- D. *Godavari* river system and *Mahanadi* system is separated by *Telin* valley.

129. पश्चिमी बंगाल में चलने वाले तूफान को क्या कहते हैं?

- A. गरजने वाला चालीसा
- B. लू
- C. काल बैसाखी
- D. हिक्का

130. भारत का इस्पात नगर कहाँ स्थित है?

- A. भिलाई, छत्तीसगढ़
- B. जमशेदपुर, झारखंड
- C. बोकारो, झारखंड
- D. आसनसोल, पश्चिमी बंगाल

131. निम्नलिखित में से कौन सा कथन गलत है?

- A. मनियारी नदी का उद्गम मैकल पर्वत है।
- B. हसदेव नदी मांड नदी की सहायक नदी है।
- C. सोन नदी गंगा की प्रमुख सहायक है।
- D. गोदावरी तथा महानदी प्रणाली को तेलिन घाटी अलग करती है।

SPACE FOR ROUGH WORK / रफ कार्य के लिये जगह

132. Match the following-

Column – I

- (I) *Kabra Pahad*
- (II) *Akuri Nalah*
- (III) Ashram of Shringi Rishi
- (IV) Snake Park

Column – II

- (a) Natural air conditioned area
- (b) Tapkara
- (c) Rock Painting
- (d) Sihava

- A. I-c, II-a, III-b, IV-d
- B. I-c, II-a, III-d, IV-b
- C. I-a, II-b, III-d, IV-c
- D. I-a, II-c, III-b, IV-d

133. According to 2011 census, which is the district with highest sex ratio and the district with lowest sex ratio in Chhattisgarh?

- A. Kondagaon - Durg
- B. Korla - Durg
- C. Kondagaon - Raipur
- D. Dantewada - Raipur

134. *Sonbera* Plateau is located-

- A. Raipur high land
- B. Northern high land
- C. *Maikal* Range
- D. *Jashpur pat*

132. सुमेल कीजिये-

स्तम्भ – I

- (I) कबरा पहाड़
- (II) अकुरी नाला
- (III) श्रृंगी ऋषि का आश्रम
- (IV) सर्प पार्क

स्तम्भ – II

- (a) प्राकृतिक वातानुकूलित क्षेत्र
- (b) तपकरा
- (c) शैल-चित्र
- (d) सिहावा

- A. I-c, II-a, III-b, IV-d
- B. I-c, II-a, III-d, IV-b
- C. I-a, II-b, III-d, IV-c
- D. I-a, II-c, III-b, IV-d

133. जनगणना वर्ष 2011 के अनुसार छत्तीसगढ़ में सर्वाधिक लिंगानुपात वाला जिला तथा सबसे कम लिंगानुपात वाला जिला कौन सा है?

- A. कोण्डागांव - दुर्ग
- B. कोरिया - दुर्ग
- C. कोण्डागांव - रायपुर
- D. दंतेवाडा - रायपुर

134. सोनबेरा पठार स्थित है-

- A. रायपुर उच्च भूमि
- B. उत्तरी उच्च भूमि
- C. मैकल श्रेणी
- D. जशपुर पाट

SPACE FOR ROUGH WORK / रफ कार्य के लिये जगह

135. Basnajar is famous for-

- A. For Waterfall
- B. For Rock Painting
- C. For Cave
- D. For Temples

136. Which festival is celebrated by the Baiga Tribes?

- A. Cherchera
- B. Ratona
- C. Sarhul
- D. Mati Tihar

137. Match the following ancient religious monuments with their locations.

- | <u>Column – I</u> | <u>Column – II</u> |
|--------------------------------|--------------------|
| (a) <i>Siddheshwar</i> Temple | (I) Ratanpur |
| (b) <i>Kewtin</i> Temple | (II) Sargaon |
| (c) <i>Kanthi Deval</i> Temple | (III) Palari |
| (d) <i>Dhumnath</i> Temple | (IV) Pachdhar |
- A. a-I, b-II, c-IV, d-III
 - B. a-III, b-IV, c-I, d-II
 - C. a-II, b-I, c-IV, d-III
 - D. a-IV, b-III, c-I, d-II

135. बसनाझर प्रसिद्ध है-

- A. जलप्रपात के लिए
- B. शैल चित्रों के लिए
- C. गुफ़ा के लिए
- D. मंदिरों के लिए

136. बैगा जन जातियों द्वारा कौन सा त्योहार मनाया जाता है?

- A. छेरछेरा
- B. रतौना
- C. सरहूल
- D. माटी तिहार

137. निम्नलिखित प्राचीन धार्मिक स्मारकों को उनके स्थानों से सुमेलित कीजिये।

- | <u>स्तम्भ – I</u> | <u>स्तम्भ – II</u> |
|----------------------|--------------------|
| (a) सिधेश्वर मंदिर | (I) रतनपुर |
| (b) केवटिन मंदिर | (II) सरगांव |
| (c) कण्ठी देवल मंदिर | (III) पलारी |
| (d) धूमनाथ मंदिर | (IV) पचधर |
- A. a-I, b-II, c-IV, d-III
 - B. a-III, b-IV, c-I, d-II
 - C. a-II, b-I, c-IV, d-III
 - D. a-IV, b-III, c-I, d-II

SPACE FOR ROUGH WORK / रफ़ कार्य के लिये जगह

138. Match the place with their transportation after reorganization of *Parganas* Under British Control in Chhattisgarh.

<u>Column – I</u>	<u>Column – II</u>
(a) Lorami	(I) Raipur
(b) Gullu	(II) Navagarh
(c) Durg	(III) Ratanpur
(d) Mungeli	(IV) Dhamdha
A. a-II, b-IV, c-I, d-III	
B. a-I, b-II, c-III, d-IV	
C. a-IV, b-I, c-II, d-III	
D. a-III, b-I, c-IV, d-II	

139. What is the beverage made from rice called in Bastar?

- A. *Salfi*
- B. *Landa*
- C. *Tadi*
- D. *Pej*

140. Chhattisgarhi Jewellery '*Khinva*' is worn on which part of the body?

- A. Finger
- B. Ears
- C. Neck
- D. Wrist

138. ब्रिटिश नियंत्रण काल में छत्तीसगढ़ के परगनों के पुनर्गठित होने के पश्चात् निम्नलिखित स्थानों को उनके परगनों को सुमेलित कीजिये-

<u>स्तम्भ – I</u>	<u>स्तम्भ – II</u>
(a) लोरमी	(I) रायपुर
(b) गुल्लु	(II) नवागढ़
(c) दुर्ग	(III) रतनपुर
(d) मुंगेली	(IV) धमधा
A. a-II, b-IV, c-I, d-III	
B. a-I, b-II, c-III, d-IV	
C. a-IV, b-I, c-II, d-III	
D. a-III, b-I, c-IV, d-II	

139. बस्तर में चावल से निर्मित पेय पदार्थ को क्या कहा जाता है?

- A. सल्फी
- B. लान्डा
- C. ताड़ी
- D. पेज

140. छत्तीसगढ़ी आभूषण 'खिनवा' शरीर के किस अंग में पहनी जाती है?

- A. अंगुली
- B. कान
- C. गला
- D. कलाई

SPACE FOR ROUGH WORK / रफ कार्य के लिये जगह

- 141.** Choose the correct option-
Assertion (A) : Height of Himalayas is increasing.
Reason (R) : Himalayas are young fold mountains.
- A. Both Assertion (A) and Reason (R) are correct and Reason (R) is correct explanation of Assertion (A).
B. Both Assertion (A) and Reason (R) are correct but Reason (R) is not correct explanation of Assertion (A).
C. Assertion (A) is correct but Reason (R) is incorrect.
D. Assertion (A) is incorrect but Reason (R) is correct.

- 142.** Which of the following activity is undertaken by Central Government only?
- A. To provide Education
B. To operate Railways
C. Agriculture Schemes
D. To provide Employment

- 141.** सही विकल्प चुनिये-
कथन (A) : हिमालय की ऊँचाई हमेशा बढ़ रही है।
कारक (R) : क्योंकि हिमालय नवीन वलित पर्वत है।
- A. कथन (A) और कारक (R) दोनों सही है तथा कारक (R), कथन (A) की सही व्याख्या करता है।
B. कथन (A) और कारक (R) दोनों सही है किन्तु कारक (R), कथन (A) की सही व्याख्या नहीं करता है।
C. कथन (A) सही है किन्तु कारक (R) गलत है।
D. कथन (A) गलत है किन्तु कारक (R) सही है।

- 142.** निम्नलिखित में से कौन सा कार्य केवल केन्द्र सरकार द्वारा किया जाता है?
- A. शिक्षा प्रदान करना
B. रेल चलाना
C. कृषि योजना
D. रोजगार प्रदान करना

SPACE FOR ROUGH WORK / रफ कार्य के लिये जगह

143. Match the Column - I to Column - II.

<u>Column - I</u>	<u>Column - II</u>
(a) Kunwar Singh	(I) Sonakhan
(b) Tanya Tope	(II) Bihar
(c) Laxmibai	(III) Kanpur
(d) Veer Narayan Singh	(IV) Jhansi

A. a-II, b-III, c-IV, d-I
B. a-I, b-II, c-III, d-IV
C. a-III, b-IV, c-II, d-I
D. a-IV, b-II, c-I, d-III

144. Students of class 6 to 8 are taught Social Science because-

- A. To pass exam.
- B. To develop understanding of events happening in our surroundings.
- C. So as to fill maps.
- D. To know about our village and city.

145. In India during British Colonization Period which Social Reform was undertaken?

- A. To increase age of voting from 18 to 21
- B. Postal system was introduced
- C. Indians were given Fundamental Rights
- D. Abolition of Sati system

143. सूची - I को सूची - II से सुमेलित कीजिए।

<u>सूची - I</u>	<u>सूची - II</u>
(a) कुंवर सिंह	(I) सोनाखान
(b) तात्या टोपे	(II) बिहार
(c) लक्ष्मीबाई	(III) कानपुर
(d) वीर नारायण सिंह	(IV) झाँसी

A. a-II, b-III, c-IV, d-I
B. a-I, b-II, c-III, d-IV
C. a-III, b-IV, c-II, d-I
D. a-IV, b-II, c-I, d-III

144. कक्षा 6 से 8 में सामाजिक विज्ञान विषय का अध्ययन अध्यापन किया जाता है ताकि विद्यार्थी-

- A. परीक्षा में पास हो सके।
- B. अपने आसपास की घटनाओं को समझ सके।
- C. नक्शा भरना सीख सके।
- D. अपने गाँव/शहर के बारे में जान सके।

145. भारत में उपनिवेशिक काल के दौरान कौन सा सामाजिक सुधार हुआ?

- A. मतदान के अधिकार को 18 से 21 वर्ष करना
- B. डाक व्यवस्था की शुरुआत
- C. भारतीय को मूल अधिकार दिए गए
- D. सती प्रथा का अंत

SPACE FOR ROUGH WORK / रफ कार्य के लिये जगह

146. What is the direction of rotation of Earth?

- A. East to West
- B. North to South
- C. South to North
- D. West to East

147. Which teaching aid is used in class room, so that students understand the latitudes and longitudes?

- A. Globe
- B. Atlas
- C. Maps
- D. Picture chart

148. What is the role of media in Democracy?

- A. To make law for Nation
- B. To solve disputes in a Nation
- C. To report various events happening in a Nation
- D. To execute government schemes

149. In India, choose the correct sequence of Mughal Kings-

- A. Aurangzeb, Humayun, Babur, Jahangir
- B. Babur, Humayun, Shahjahan, Jahangir
- C. Babur, Humayun, Akbar, Jahangir
- D. Akbar, Humayun, Jahangir, Babur

146. पृथ्वी के घूर्णन की दिशा है-

- A. पूर्व से पश्चिम
- B. उत्तर से दक्षिण
- C. दक्षिण से उत्तर
- D. पश्चिम से पूर्व

147. कक्षा में विद्यार्थियों को अक्षांश एवं देशांतर रेखाओं को समझाने के लिए कौन सी सहायक सामग्री सबसे उपयुक्त है?

- A. ग्लोब
- B. एटलस
- C. मानचित्र
- D. चित्र चार्ट

148. लोकतंत्र में मिडिया की भूमिका है-

- A. देश के लिए कानून बनाना
- B. देश में विवादों को सुलझाना
- C. देश में हो रही घटनाओं की सही जानकारी देना
- D. सरकारी योजनाओं को लागू करना

149. भारत में मुगल शासकों के शासन काल का सही क्रम हैं-

- A. औरंगजेब, हुमायूँ, बाबर, जहाँगीर
- B. बाबर, हुमायूँ, शाहजहाँ, जहाँगीर
- C. बाबर, हुमायूँ, अकबर, जहाँगीर
- D. अकबर, हुमायूँ, जहाँगीर, बाबर

SPACE FOR ROUGH WORK / रफ कार्य के लिये जगह

150. Suppose your father has applied for tap water connection 6 months ago. But till now no connection has been provided. Which of the following Rights will enable you to know what steps have been taken by Municipal Corporation?

- A. Right to Education
- B. Right to Constitutional Remedy
- C. Right to Equality
- D. Right to Information

150. मान लो आपके पिताजी ने 6 माह पूर्व नल कनेक्शन लेने के लिए आवेदन किया था परन्तु उस पर अभी तक कोई कार्यवाही नहीं हुई है, निम्नलिखित में से कौन सा अधिकार आपको यह जानने में मदद करेगा कि अभी तक नगर निगम द्वारा क्या कदम उठाए है?

- A. शिक्षा का अधिकार
- B. संवैधानिक उपचारों का अधिकार
- C. समानता का अधिकार
- D. सूचना का अधिकार

SPACE FOR ROUGH WORK / रफ कार्य के लिये जगह

SPACE FOR ROUGH WORK / रफ कार्य के लिये जगह

SPACE FOR ROUGH WORK / रफ कार्य के लिये जगह



